

Série GPL

Bombas e compressores para
aplicações estáticas de GPL e NH₃

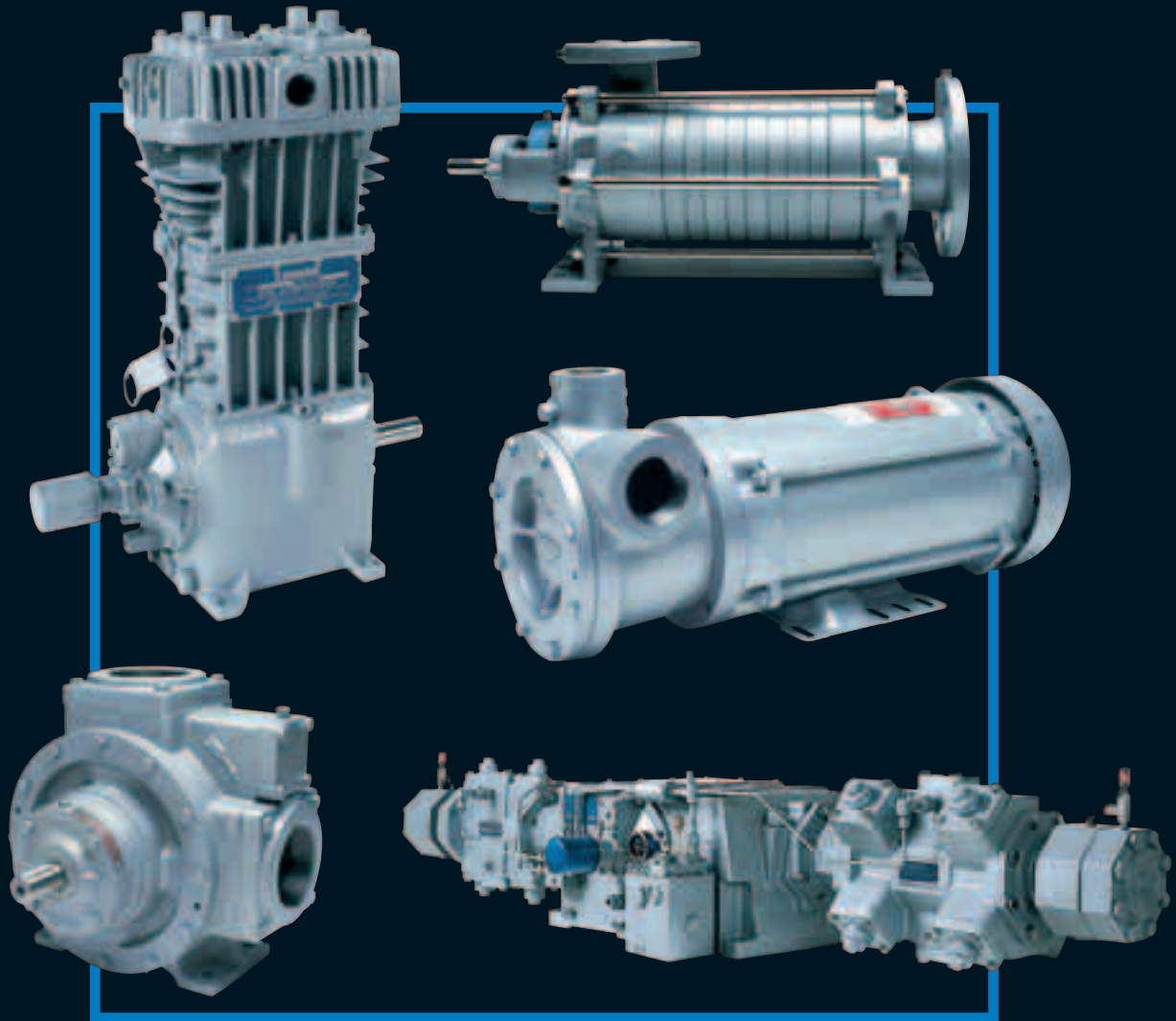

Soluções Práticas e Inovadoras...

 **CORKEN**[®]
IDEX



Tradição de Excelência

A Corken, Inc. é uma empresa reconhecida como líder mundial no fabrico de bombas e compressores de GPL. A sua reputação excepcional na indústria do GPL é sustentada nas várias décadas onde os elevados padrões de qualidade e serviço após venda foram mantidos. Isto, aliando a dedicação absoluta em torno da performance dos produtos, faz da Corken uma empresa fabricante reconhecida como líder mundial.

Localizada em Oklahoma City, Oklahoma, Estados Unidos, a Corken foi fundada em 1924 ganhando desde logo a reputação de prestar um serviço de apoio a clientes de excelência. No início da década de 50, a empresa iniciou a actividade na área da indústria do GPL, tornando-se esta opção como o ponto de viragem. Nos anos seguintes, a Corken rapidamente conquistou o reconhecimento pelo nível de qualidade da gama de compressores e bombas para Propano, Butano e Amoníaco.

Em 1991, a Corken passou a fazer parte do grupo IDEX, fabricante de produtos para o manuseamento/processamento de fluidos e produtos industriais reconhecidos como líderes de mercado. Ao longo dos anos, o compromisso assumido para com os clientes, a fiabilidade dos produtos e a forte dedicação na inovação tecnológica fizeram da Corken um líder mundial no mercado de bombas e compressores.



Os produtos concebidos e produzidos pela Corken cumprem as normas industriais estabelecidas por “Underwriters” Laboratories (UL), Associação de Normas Canadianas (CSA), Instituto japonês de Segurança de Gases Sobre Pressão (KHK), Bureau Veritas (França), Directiva Comunitária de Equipamentos Sobre Pressão (PED), Directiva Atex para máquinas entre outras. A Corken orgulha-se de pertencer ao grupo restrito de empresas com certificação no âmbito do sistema da qualidade ISO 9001 e sistema de gestão ambiental ISO 14001.

Hoje em dia, a Corken é uma empresa diversificada servindo os clientes a nível mundial. Bombas para camiões, bombas estacionárias, compressores e soluções integradas são colocadas mundialmente à disposição de uma vasta gama de empresas, desde a Ásia, África, Europa, Médio Oriente e continente Americano. A Corken serve os seus clientes através de uma rede de distribuidores igualmente comprometidos com o serviço a clientes prestado pela Corken à mais de 80 anos.



SISTEMA DE GESTÃO
ISO 9001
DA QUALIDADE

SISTEMA DE GESTÃO
ISO 14001
AMBIENTAL

Informação Geral

Bombas "Coro-Flo®"

Turbina Regenerativa



Aplicações:

- Enchimento de garrafas GPL
- Sistemas "Stand-by"
- Centrais de asfalto
- Abastecimentos Autogás
- Amoníaco agrícola
- Alimentação a vaporizadores de GPL

Bombas "Coro-Vane®"

Deslocamento positivo de palhetas



Aplicações:

- Trásfegas de GPL
- Enchimento de carros autotanques
- Enchimento de garrafas GPL
- Enchimento de cisternas ferroviárias
- Amoníaco agrícola

Bombas "Side Channel"

Turbina Regenerativa multietapa

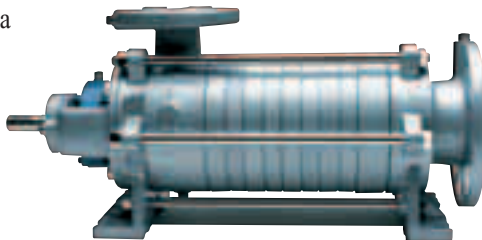

Aplicações:

- Trásfegas de GPL
- Carroceis de enchimento de garrafas GPL
- Descarga de cisternas ferroviárias
- Amoníaco agrícola e industrial

Compressores para Gás

Estágio único;
Compressores lubrificados e não lubrificados

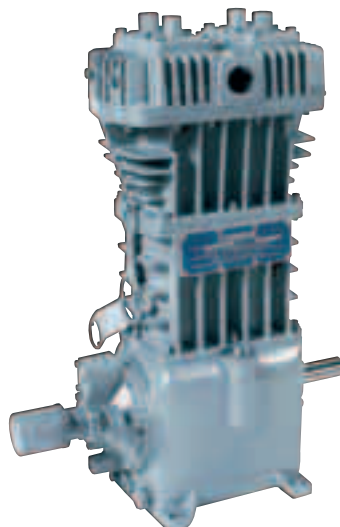

Aplicações:

- Trásfega de GPL e amoníaco
- Descarga de autotanques e cisternas ferroviárias
- Trásfegas de líquidos/ Recuperação de vapor
- Evacuação de reservatórios para manutenção
- Gases inertes



CORIKEN®

Bombas e Compre

Evacuação de tanques e recuperação de vapor:

Compressor

Carrocel de enchimento de garrafas:

Bomba "Side Channel"

Bomba "Coro-Vane®"

Bombas de alimentação a vaporizadores:

Bomba "Coro-Flo®"

Bomba "Coro-Vane®"

Bomba "Side Channel"

Abastecimento e evacuação de autotanque:

Bomba "Coro-Vane®"

Bomba "Side Channel"

Compressor

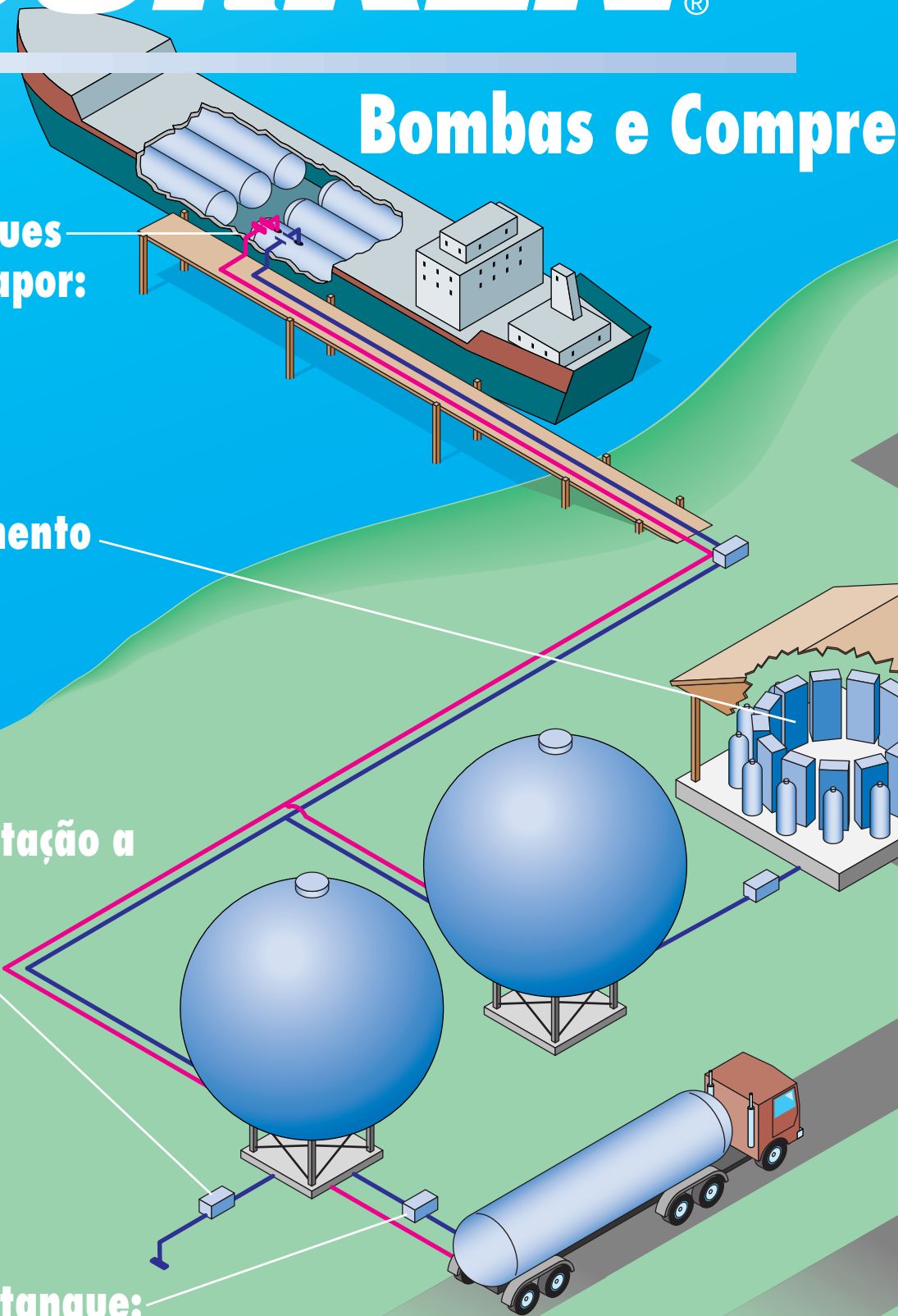

SISTEMA DE GESTÃO
ISO 9001
DA QUALIDADE

SISTEMA DE GESTÃO
ISO 14001
AMBIENTAL

Aplicações em Terminais Marítimos, Plantas de Armazenamento,
Indústria & Aplicações para abastecimento de automóveis.

soluções para todas as suas necessidades.

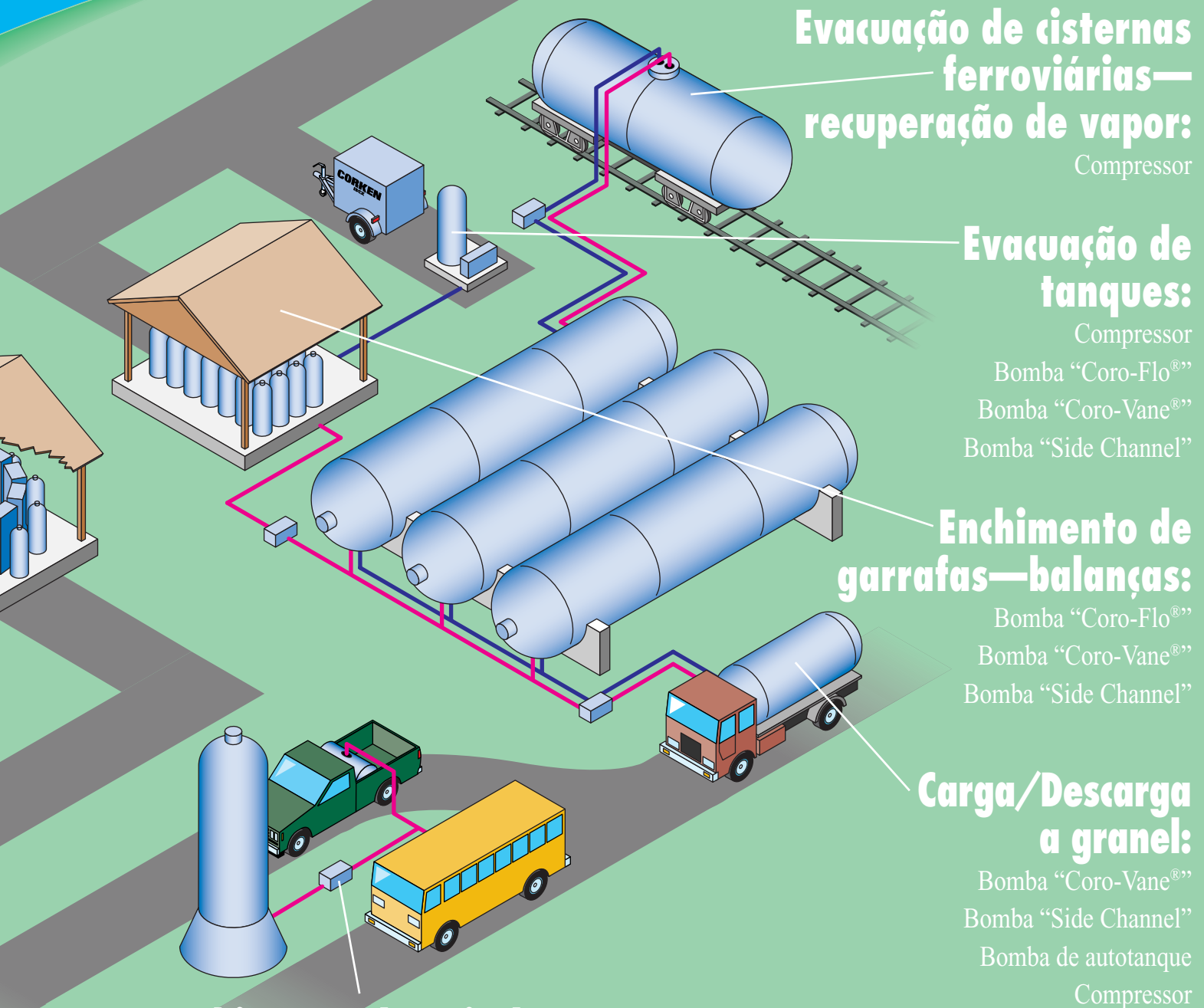

Enchimento de veículos:

- Bomba "Coro-Flo®"
- Bomba "Coro-Vane®"
- Bomba "Side Channel"

Evacuação de cisternas ferroviárias—recuperação de vapor:

Compressor

Evacuação de tanques:

- Compressor
- Bomba "Coro-Flo®"
- Bomba "Coro-Vane®"
- Bomba "Side Channel"

Enchimento de garrafas—balanças:

- Bomba "Coro-Flo®"
- Bomba "Coro-Vane®"
- Bomba "Side Channel"

Carga/Descarga a granel:

- Bomba "Coro-Vane®"
- Bomba "Side Channel"
- Bomba de autotanque
- Compressor

Soluções Práticas e Inovadoras...

CORKEN®

Bombas de turbina “Coro-Flo®” em aplicações estáticas

Concebidas especificamente para GPL...

As bombas Corken “Coro-Flo®” foram concebidas para uso com GPL, amoníaco, e outros líquidos leves. Para capacidades reduzidas, alturas manométricas médias, a bomba “Coro-Flo®” é a melhor opção. Extremamente silenciosa, livre de vibrações e pulsações, as bombas “Coro-Flo®” oferecem um funcionamento isento de problemas e duradouro para líquidos voláteis tipo GPL. A forma de construção da turbina proporciona um caudal estável e contínuo ao longo das partes internas, resultado numa elevada eficiência, maior capacidade e altura manométrica para os mesmos motores eléctricos. A única peça móvel é o impulsor, o qual rodando sobre o seu eixo não contacta com as paredes adjacentes da bomba aumentando-se assim o tempo de vida da bomba.

Manutenção simples...

As bombas “Coro-flo®” foram concebidas para proporcionar simples inspeções e manutenções. A caixa exterior pode ser retirada para aceder ao impulsor e vedantes sem necessidade de retirá-la da tubagem. O empanque mecânico é fornecido com o seu próprio casquilho promovendo um serviço extremamente fiável.

Aplicações...

Embora as bombas Corken “Coro-Flo®” tivessem sido originalmente concebidas para enchimento de garrafas de GPL, foram sendo encontradas muitas outras aplicações, especialmente aquelas que envolviam a trasfega de líquidos voláteis. Usualmente são aplicadas para alimentação a vaporizadores industriais e sistemas de enchimento de aerosóis e trasfega de gases no estado líquido como NH₃, CO₂, SO₂ e gases refrigerantes. As bombas Coro-Flo® são também utilizadas para alimentação de água a caldeiras e manuseamento dos condensados.

Todas as bombas Corken Coro-Flo® são submetidas a prévia inspeção e teste de modo a assegurar a sua qualidade e performance. A bomba Coro-Flo® tem certificação UL para trabalho com GPL e NH₃.

Rolamentos de lubrificação permanente:
Precisão de operação e vida útil longa.

Concepção de impulsor flutuante:
Sem contacto metal-metal para uma vida útil longa.

Ligações 3/4" NPT:
Para fácil instalação da válvula de bypass.

Corpo em Ferro Fundido Dúctil:
Resistência mecânica elevada e durabilidade.

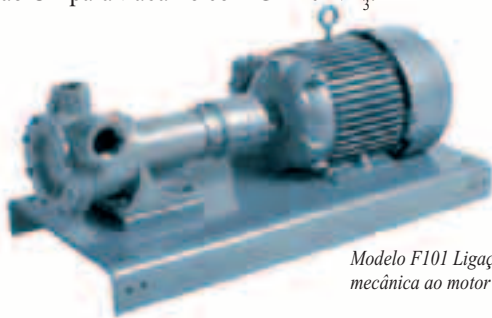

Modelo F101 Ligação mecânica ao motor eléctrico



Modelo C com ligação directa ao motor eléctrico



Modelo FF Ligações flangeadas ANSI

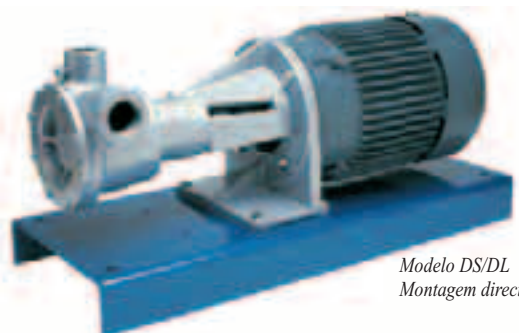

Modelo DS/DL Montagem directa

Alimentação a vaporizadores, enchimento de garrafas e autogás

Especificações & Capacidades

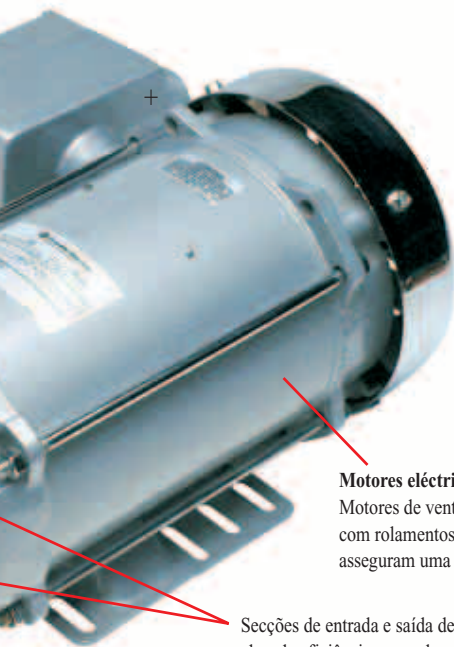

Motores eléctricos para serviço contínuo:
Motores de ventilação forçada equipados com rolamentos de lubrificação permanente asseguram uma vida útil elevada.

Secções de entrada e saída desenhadas para condições de elevada eficiência e grandes caudais.

Empanque mecânico:
Fácil substituição removendo a cobertura.

Especificações	Modelo				
	9	10	12	13	14
Entrada	1-1/4" NPT	1-1/4" NPT	1-1/2" NPT	1-1/2" NPT	1-1/2" NPT
Saída	1" NPT	1" NPT	1" NPT	1" NPT	1" NPT
RPM—50 Hz	(a)	2,880	2,880	2,880	2,880
RPM—60 Hz	3,450	3,450	3,450	3,450	3,450
Pressão difer.Máx. 50 Hz (bar)	-	60 (4.1)	75 (5.2)	75 (5.2)	75 (5.2)
60 Hz (bar)	70 (4.8)	70 (4.8)	100 (6.9)	125 (8.6)	125 (8.6)
Opções de Montagem Directa ao motor	Sim	Sim	Sim	Sim	Sim
Mecânica ao motor (101)	Sim	Sim	Sim	Sim	Sim
Correia (103)	Sim	Sim	Sim	Sim	Sim
Mountagem directa (DS/DL)	Sim	Sim	Sim	Sim	Sim
Opção de empanque duplo (excepto modelo C)	Sim	Sim	Sim	Sim	Sim
Opção de flange 1-1/2" x 1" – 300# (excepto modelo C)	Sim	Sim	Sim	Sim	Sim
Opção para impulsor	Bronze (standard), Ferro F. Dúctil, Aço inox				
Opção para O-ring	Buna N (standard), Neoprene®, Teflon®, Viton®, etileno-propileno ¹				
Opção de sede de vedação	Ferro forjado (standard), Ni-Resist, aço inox, liga de Tungsténio e Carbono, cerâmica				
Temperatura (min./max.)	-25/2 25°F -32/107°C	-25/225°F -32/107°C	-25/225°F -32/107°C	-25/225°F -32/107°C	-25/225°F -32/107°C
Pot. Max. motor	5 hp 3.7 kW	5 hp 3.7 kW	10 hp 7.5 kW	10 hp 7.5 kW	20 hp 15 kW

(a) Não aplicável a 2880 RPM

¹ Neoprene®, Teflon®, Viton® são marcas registadas da "DuPont Company".

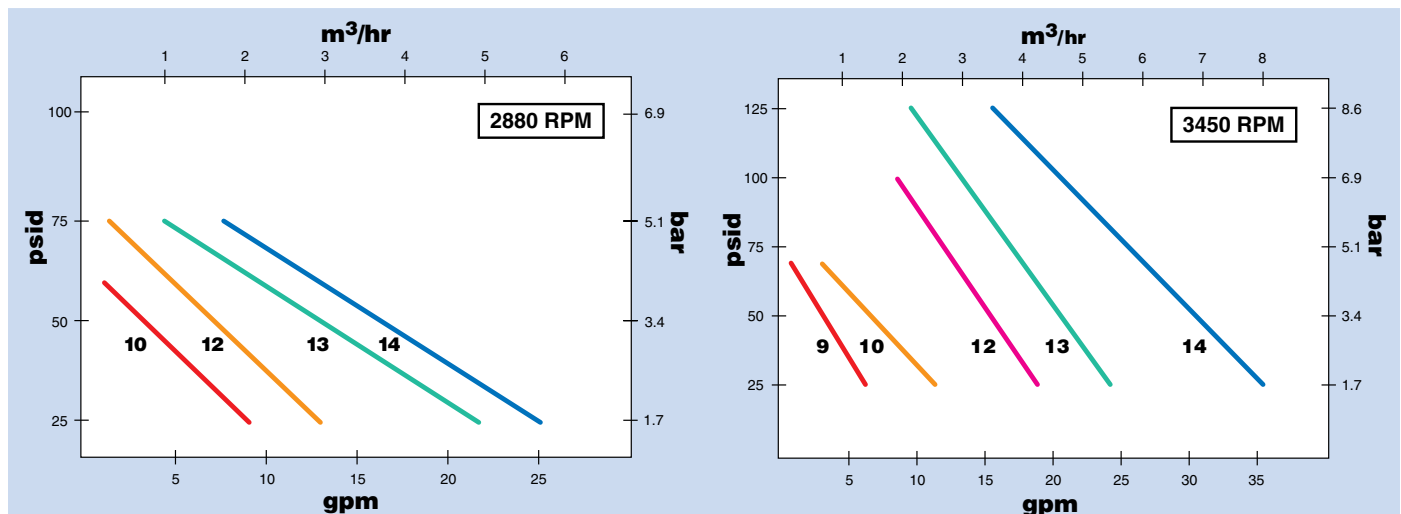

Nota: Curvas de funcionamento baseadas em Propano e produtos similares.

Coro-Flo® Bombas de turbina Série autogás

Parafusos (rosca métrica) de alta resistência.

Corpo e tampa em Ferro Dúctil ASTM A536—Máxima resistência ao choque térmico.

Impulsor auto alinhado e flutuante (obtido por maquinagem de alta precisão) com design optimizador do caudal, capaz de proporcionar trasfegas de GPL isentas de pulsação e ruído.

Estanquidade assegurada através de empanque mecânico com polimento de precisão.

Design concebido para fácil manutenção. A junta de vedação pode ser substituída em poucos minutos retirando-se apenas a tampa.

Flanges ANSI e DIN 300# permitem ótima ligação, isentas de fugas e reforçam a integridade estrutural do corpo da bomba.

Tomadas de pressão para ligação de manómetros permitem a análise do funcionamento das instalações.

Rolamentos de elevada resistência para períodos de vida extensos.

Três opções de montagem disponíveis: Ligação mecânica ao motor eléctrico com acoplamento, correia e ligação directa ao motor eléctrico (modelo C).

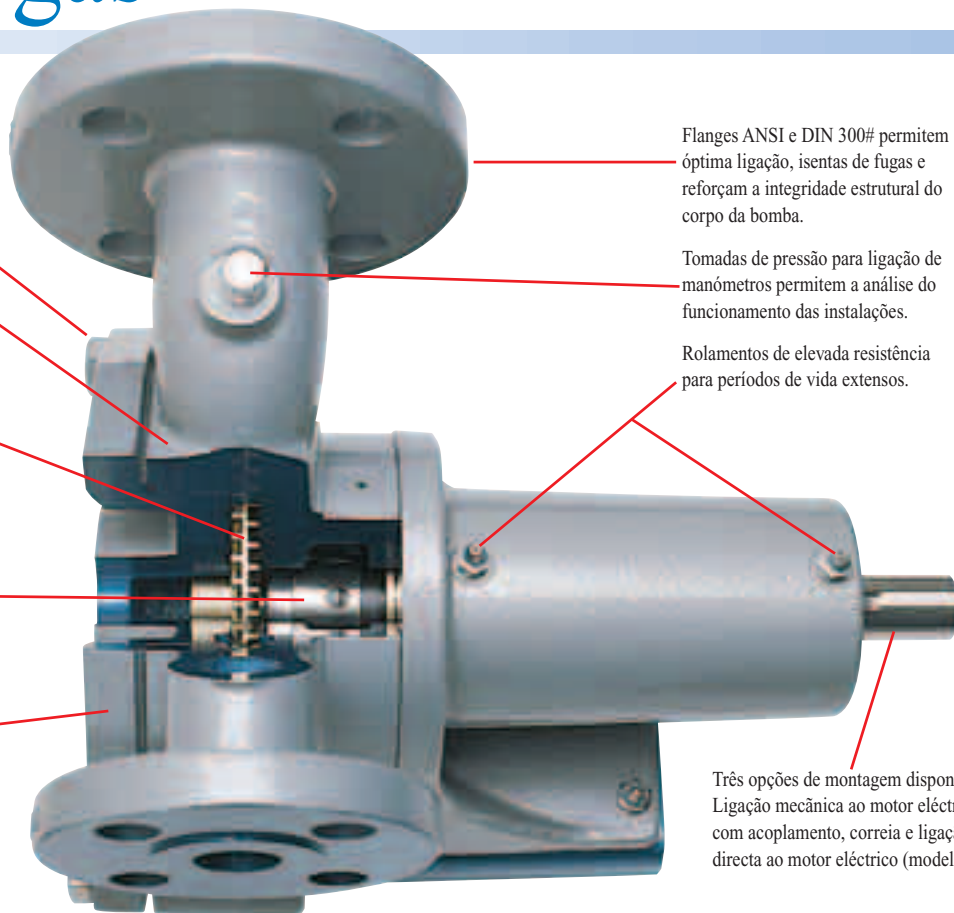

Especificações	Para todos os modelos Coro-Flo® 150
Entrada	1-1/2" – Flange ANSI 300# R.F. (DIN opcional)
Saída	1" – ANSI 300# R.F. Flange (DIN opcional)
RPM	3,450 @ 60 Hz or 2,880 @ 50 Hz
Pressão máx. serviço	27.6 Bar (400 psig)
Pressão diferencial máx.	17.2 Bar (250 psi)
Temperatura máx./min.	107°C (225°F) / -32°C (-25°F)
Material impulsor	Bronze (standard)
O-ring	Buna-N (standard)
Juntas	Ni-Resist (standard)
Potência máx.	15 kW (20 hp)
Tipos de motor eléctrico*	Base rígida (frame mount) e motagem directa (direct mount)

Aplicações:

- Postos de abastecimento autogás
- Enchimento de garrafas
- Alimentação a vaporizadores
- Trasfega a granel
- Alimentação directa a queimadores

* Consulte-nos para outros tipos de motores.



Montagem sobre base rígida

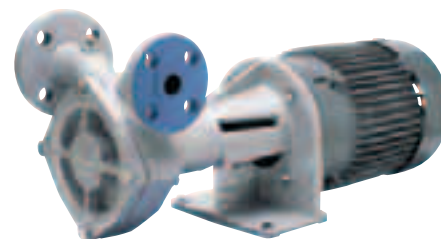

Montagem directa



Soluções Práticas e Inovadoras...

CORKEN®

Capacidades da série autogás

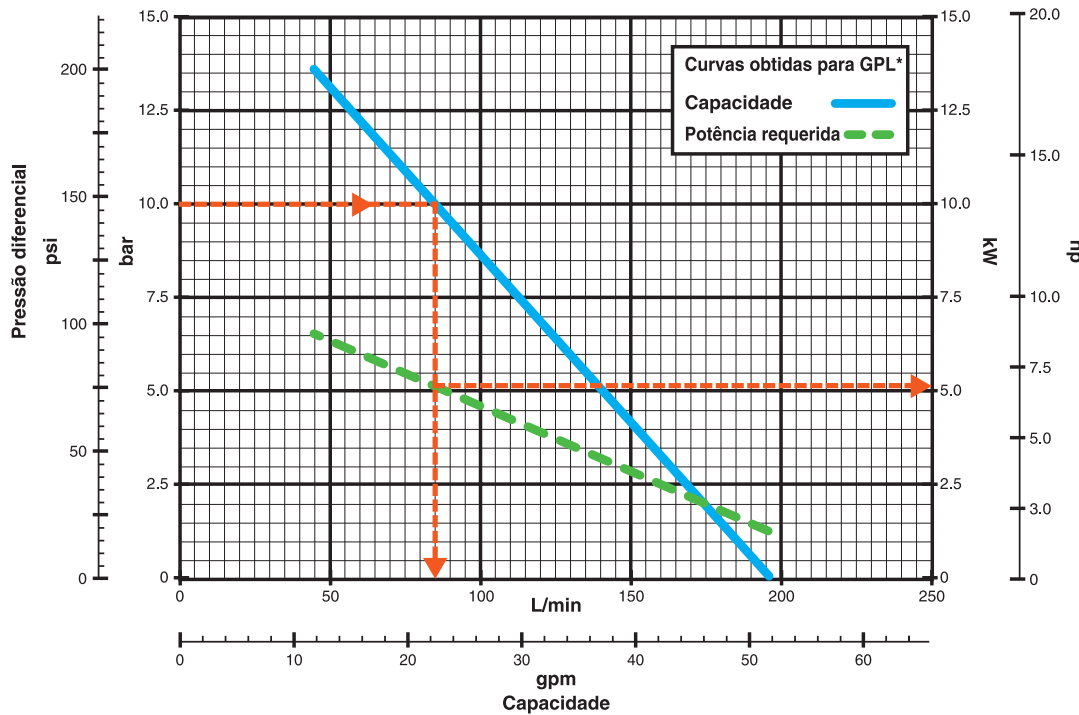

Curva de funcionamento

Exemplo @ 2,880 RPM

Pressão diferencial

10 bar
145 psi

Caudal

85 L/min
22.5 gpm

Potência requerida

5.1 kW
6.8 hp

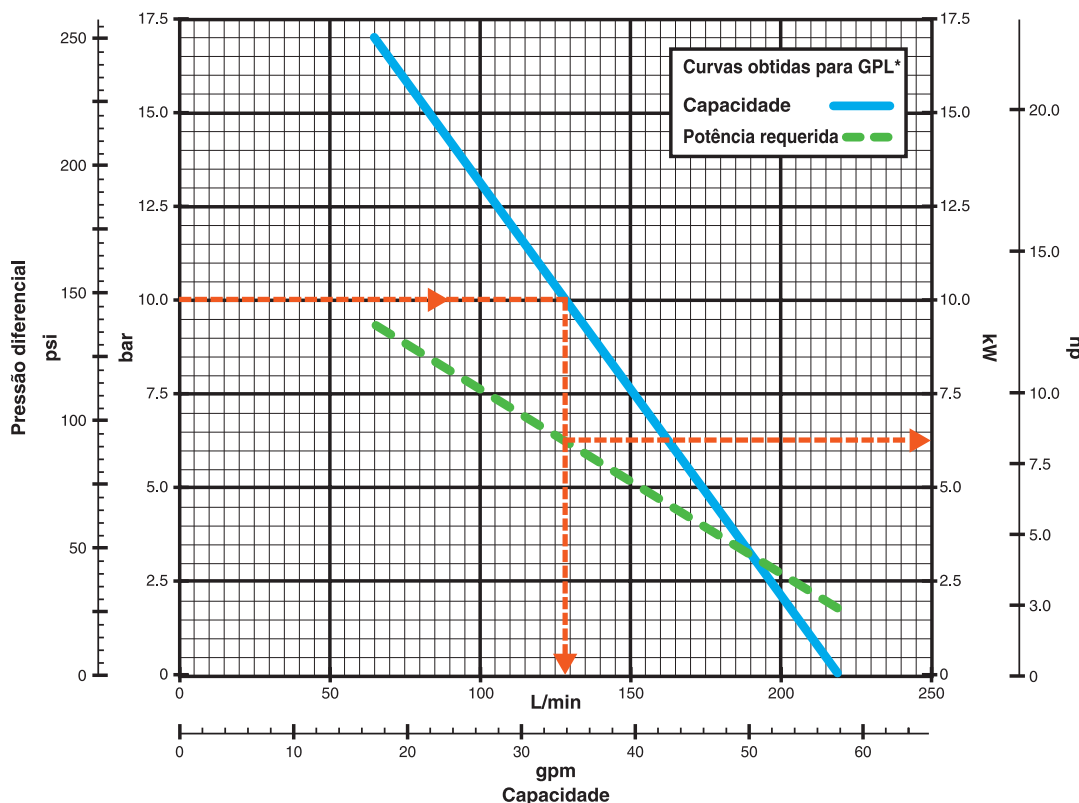

Curva de funcionamento

Exemplo @ 3,450 RPM

Pressão diferencial

10 bar
145 psi

Caudal

128 L/min
34 gpm

Potência requerida

6.3 kW
8.4 hp

* As curvas de funcionamento são baseadas em instalações aéreas. As curvas de funcionamento para instalações subterrâneas de GPL variam de acordom com a especificidade de cada uma. Consulte-nos.

Bombas “Side Channel”

Aplicações estáticas

Para instalações de GPL onde é requerida uma elevada pressão diferencial ou instalações com alturas manométricas (NPSH) baixas (tanques subterrâneos) a série SC – Bombas “side Channel” são a melhor escolha. O desenho centrífugo integral e o canal lateral, que caracterizam esta família de bombas, disponibilizam uma nova dimensão às aplicações de trasfega de líquidos. Estas bombas excedem as expectativas no manuseamento de líquidos envolvendo altas pressões diferenciais, baixas alturas manométricas (NPSH) e condições de sucção do fluido extremas até 50% de gás.

Disponibilizada em 6 tamanhos distintos, cada um com possibilidade de ter até oito andares de compressão, permitem usufruir de uma vasta gama de pressões, capacidades e condições para trasfega de líquidos. Diversos tipos de materiais e opções para os vedantes permitem trabalhar com diferentes tipos de líquidos aumentando a versatilidade das bombas de Canal Lateral da Corken.

As aplicações típicas deste tipo de bombas são a alimentação a carrocéis de enchimento de garrafas de GPL, alimentação a vaporizadores, bombagem a partir de tanques subterrâneos e operações de trasfega a granel.

As bombas de canal lateral com diversos estágios de compressão permitem obter altas pressões diferenciais...

As bombas de canal lateral da Corken, integram um design de canal lateral e centrífugo de modo a criar as condições de escoamento que fazem desta bomba ser especial. A elevada pressão diferencial e a capacidade de gerar uma pressão de saída para condições de pressão de entrada muito baixas são resultado da tecnologia das bombas multietapa de canal lateral. A estas características estão associadas uma a oito etapas de impulsores de palhetas radialmente abertas e com envolventes modulares especiais de canal lateral.

Trasfega silenciosa e eficiente mesmo para condições de baixa altura manométrica (NSPH)...

A capacidade das bombas de canal lateral trabalharem em aplicações de baixas alturas manométricas (NSPH) está associada ao design do impulsor centrífugo próximo da entrada da bomba. A bomba de canal lateral tem uma forma cilíndrica, com a entrada do fluido a dar-se pela horizontal (paralelo ao eixo da bomba) e saída pela vertical através da flange de descarga situada no topo da bomba.

Diversas opções de estanquidade para sua escolha, incluindo transmissão magnética...

Na era em que o controlo de fugas se torna cada vez mais importante, a Corken oferece uma gama completa de soluções de estanquidade. A bomba de canal lateral com transmissão magnética e empanque mecânico adapta-se aos regulamentos de protecção ambiental mais exigentes. No caso da transmissão magnética pode-se reunir as seguintes vantagens: Menos zonas de vedação (menos manutenção de elastómetros) e eliminação da possibilidade de perda de produto.

Várias opções de materiais para impulsores e corpo:

Corpo em ferro dúctil, impulsores em latão, e elastómetros em Viton® para aplicações de GPL.

Design do impulsor patenteado:

Assegura condições eficientes de trasfega mesmo para condições difíceis de sucção.

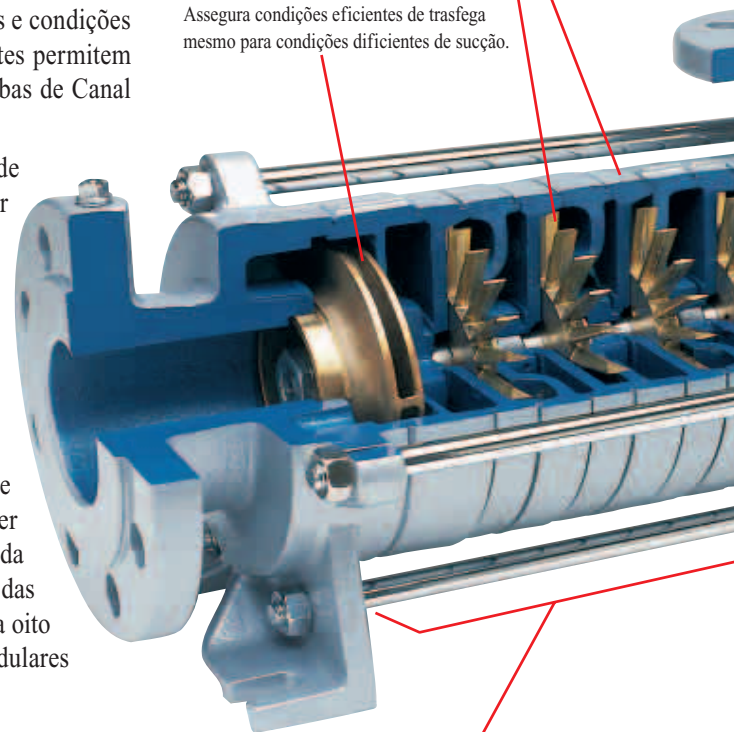

Construção modular:

Minimiza as necessidades de peças de substituição.

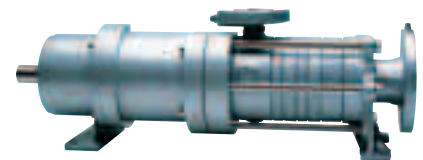

Bomba de canal lateral com transmissão magnética (Modelo SCM)



Bomba de canal lateral com transmissão mecânica (Modelo SC)

Trasfega a Granel, Carrocéis de enchimento de garrafas e alimentação a vaporizadores

Especificações & Capacidades

Flanges DIN e ANSI:

Para minimizar perdas e aumentar a resistência estrutural.

Rolamentos de alta resistência:

Opção de rolamentos para funcionamento com altas temperaturas.

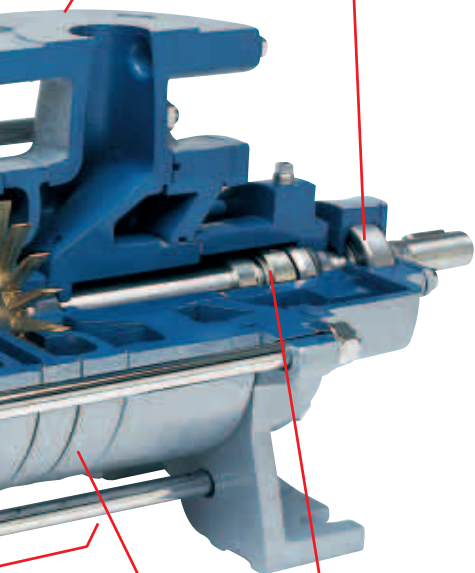

Empanques mecânicos de alta resistência:

Diversas opções para aplicações específicas.

Diversas etapas de compressão.

Auto ajuste, pressão diferencial elevada, isenta de pulsação e operação isenta de problemas.

Especificações	Modelo					
	10	20	30	40	50	60
Número de etapas	1 to 8					
Entrada (flangeada) pol. (mm)	1-1/2 (40)	2-1/2 (65)	2-1/2 (65)	3 (80)	4 (100)	4 (100)
Saída (flangeada) pol. (mm)	3/4 (20)	1-1/4 (32)	1-1/4 (32)	1-1/2 (40)	2 (50)	2-1/2 (65)
RPM-50 Hz RPM-60 Hz	1,450 1,750	1,450 1,750	1,450 1,750	1,450 1,750	1,450 1,750	1,450 1,750
Pressão Máx. de serviço psig (bar)	580 (40)	580 (40)	580 (40)	580 (40)	580 (40)	580 (40)
Gama de pressão diferencial psi (bar)	10 (.7)-150 (10.3)	15 (1)-230 (15.9)	10 (.7)-180 (12.4)	10 (.7)-175 (12.1)	10 (.7)-210 (14.5)	10 (.7)-250 (17.2)
Temperatura mín. °F (°C)	-40° (-40°)	-40° (-40°)	-40° (-40°)	-40° (-40°)	-40° (-40°)	-40° (-40°)
Temperatura máx °F (°C)	428° (220°)	428° (220°)	428° (220°)	428° (220°)	428° (220°)	428° (220°)
Gama de "NPSH" Pé (m)	1.6 (.5)-13 (4)	2 (.6)-3.3 (1)	1.6 (.5)-6.6 (2)	1.3 (.4)-8.2 (2.5)	1.3 (.4)-12 (3.5)	4.6 (1.4)-8.2 (2.5)
Viscosidade máxima SSU (cSt)	1,050 (230)	1,050 (230)	1,050 (230)	1,050 (230)	1,050 (230)	1,050 (230)
Proporção Max. de gás permitida	50%	50%	50%	50%	50%	50%
Opção de flange DIN	Sim	Sim	Sim	Sim	Sim	Sim
Opção de flange ANSI	Não	Sim	Sim	Sim	Sim	Sim
Opção do corpo	Ferro dúctil (standard), ferro forjado, aço inox					
Opção impulsor	Latão (standard), aço, aço inox					
Opção O-ring	Viton® (standard), Teflon®, etileno-propileno ¹					
Empanque mecânico duplo	Sim	Sim	Sim	Sim	Sim	Sim
Transmissão magnética	Sim	Sim	Sim	Sim	Sim	Não
Opção p/ alta temperatura	Sim	Sim	Sim	Sim	Sim	Sim
Opção Válv. Seg. interna	Não	Não	Não	Não	Não	Não

¹ Neoprene®, Teflon®, Viton® são marcas registradas da "DuPont Company".

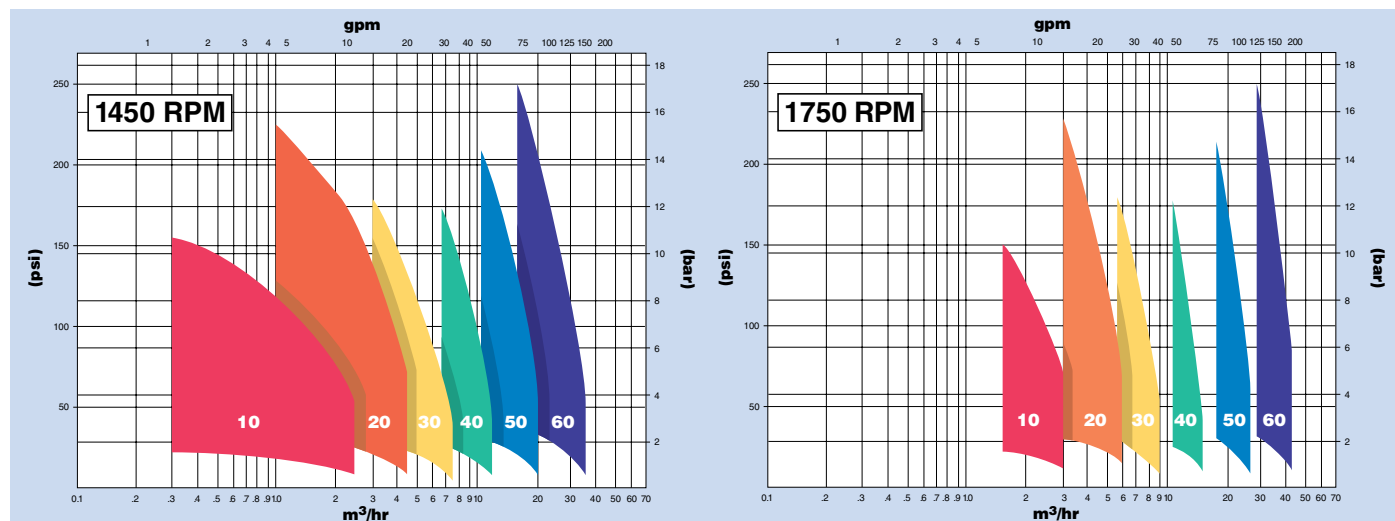

Bombas Coro-Vane®

Aplicações estáticas

Concepção para grande eficiência de bombagem...

As bombas Coro-Vane® são usualmente encontradas em aplicações da indústria do GPL pois a sua eficiência de bombagem mantém-se elevada ao longo do seu período de vida. A sua concepção única permite trabalhar com pequenas quantidades de vapor que se formam na sucção da bomba enquanto as palhetas se ajustam automaticamente de acordo com o desgaste. Com estas características, a eficiência de bombagem mantém-se elevada ao longo da vida útil da bomba.

Vida Longa & fácil manutenção...

O corpo da bomba e o rotor são construídos em ferro dúctil para assegurar a resistência necessária. O design desta bomba inclui camisas removíveis em todos os modelos. As palhetas e camisas podem ser substituídas em minutos. Algumas versões estão equipadas com pratos laterais invertíveis duplicando o tempo de vida. A troca de empanques mecânicos é fácil, bastando desapertar quatro parafusos para retirar os rolamentos.

Aplicações...

As aplicações típicas são o enchimento de garrafas, enchimento e descarga de autotanques. Algumas bombas Coro-Vane® são fornecidas com válvulas de segurança internas para aumentar o nível de protecção da bomba assegurando uma ligação da saída à entrada da bomba. Todas as bombas devem possuir uma válvula de bypass externo para assegurar o cumprimento nas normas NFPA & UL.

Deslocamento Positivo...

As bombas Coro-Vane® são bombas de deslocamento positivo e disponibilizam uma pressão diferencial de 8,6 barg (125 psig). A Corken disponibiliza cinco tamanhos distintos com capacidades desde 0,2 m³/h a 79,5 m³/h (1 gpm a 350 gpm) e diversos tipos de montagens.

Válvula de Segurança integrada:
Setting definido em fábrica e não ajustável assegurando-se um funcionamento correcto.

Tomadas de pressão para manómetros:
Disponíveis para entrada e saída da bomba.

Pratos laterais e camisas com acabamento de precisão:
Maximização da capacidade da bomba e facilmente removíveis.

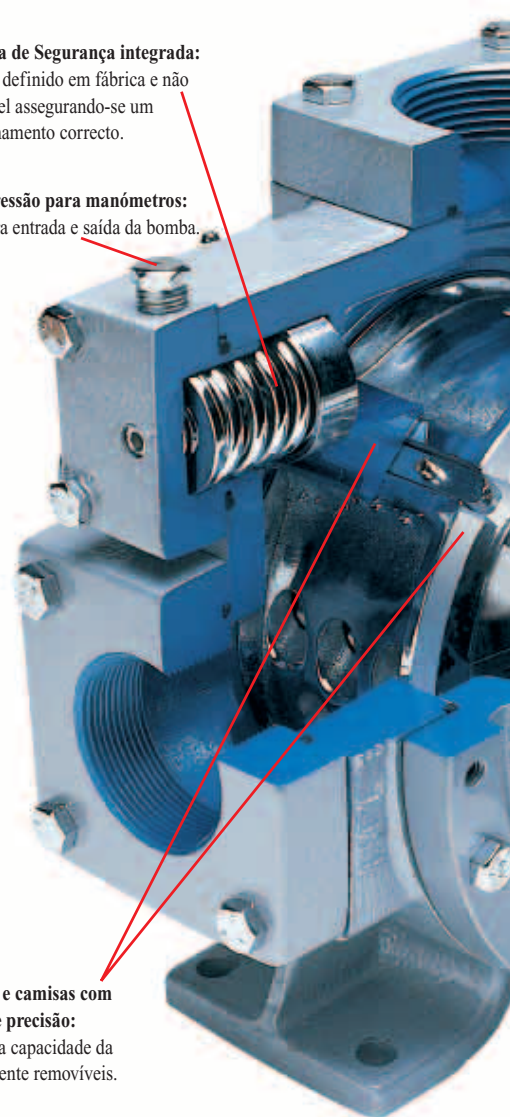

Montagem directa



Ligação mecânica ao motor com redutor



Transmissão por correia – tipo 103

Enchimento a granel, carrocéis de enchimento & enchimento de garrafas

Especificações & Capacidades

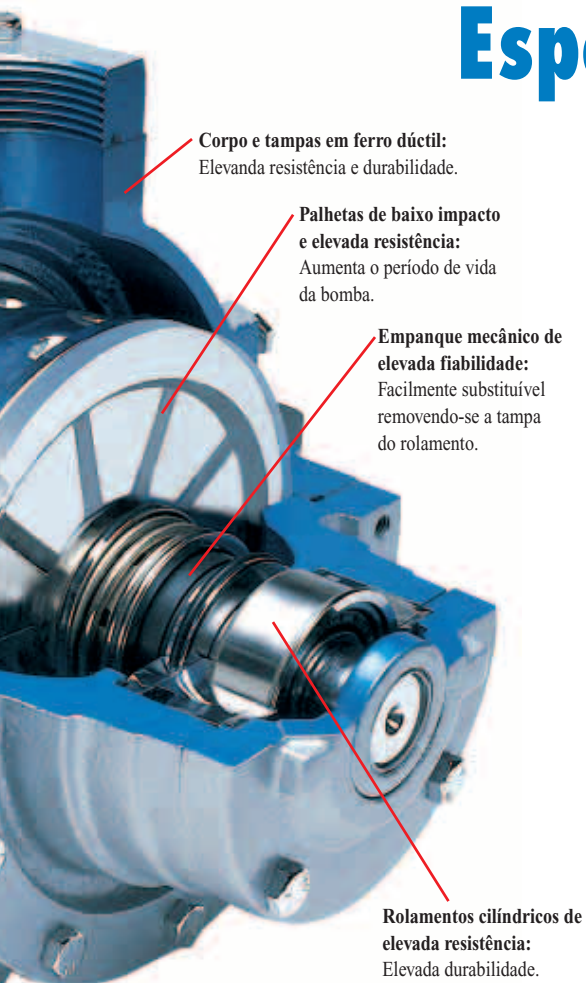

Especificações	Modelo				
	C51/F51	521	1021	F1021	F1521
Flange entrada	1"	2-1/2"	3"	3" 300# ASA	4" 300# ASA
Flange saída	3/4"	2"	3"	2-1/2" 300# ASA	3" 300# ASA
Min. RPM	1,450	420	420	420	420
Max. RPM	1,750	950	950	950	860
Temperatura mín.	-25 °F (-32 °C)				
Temperatura máx.	225 °F (107 °C)				
Pressão serviço máx. psig (bar)	350 (25.2)	400 (28.6)	400 (28.6)	400 (28.6)	400 (28.6)
Pressão dif. máx. psig (bar)	125 (8.6)	125 (8.6)	125 (8.6)	125 (8.6)	100 (6.9)
Opção flange entrada	Não	2"	4"	Não	Não
Opção flange saída	Não	2-1/2"	4"	Não	Não
Válv. segurança interna	Sim	Sim	Sim	Não	Não
Opções O-ring:	Buna N (standard), Teflon®, Viton®, Neoprene® ¹				
Sede de vedação:	Ferro forjado (standard), aço inox, Ni-Resist				
Opção de flange "louca" (entrada & saída)	Sim	Sim	Sim	Não	Não
Opção flange saída (2" ou 1-1/2")	Não	Sim	Não	Não	Não
Opção corpo ferro fundido	Não	Sim	Não	Não	Não
Potência máx.	2 hp 1.5 kW	10 hp 7.5 kW	20 hp 15 kW	20 hp 15 kW	30 hp 22 kW

¹ Neoprene®, Teflon®, Viton®, são marcas registradas da "DuPont Company".

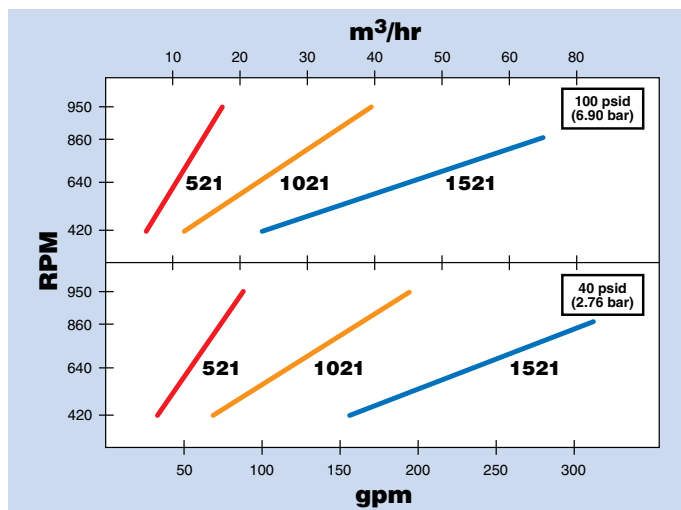
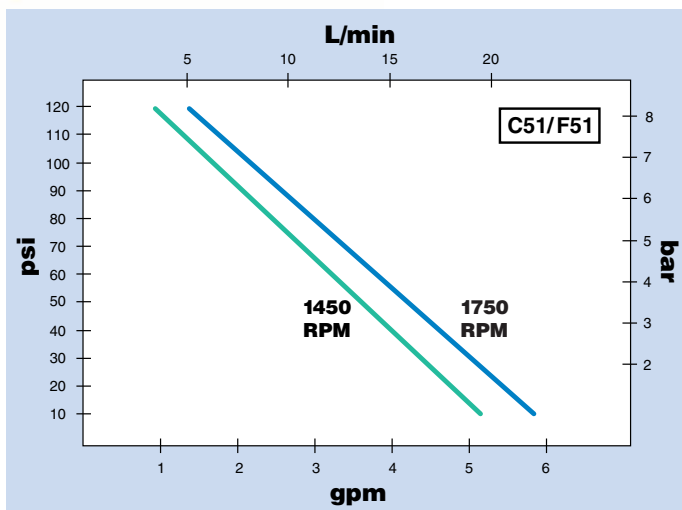

Soluções Práticas e Inovadoras...

CORKEN

Compressores verticais para GPL e NH₃ – Aplicações estacionárias

Porquê utilizar compressores na trasfega de GPL e Amoníaco?

Os compressores são extremamente versáteis na trasfega de líquido entre dois tanques, descarga de líquidos, recuperação de vapor e evacuação de vapor para efeitos de manutenção. Em algumas circunstâncias, os sistemas (“instalações - redes”) de GPL são caracterizadas por condições de NSPH extremas para as bombas. Como os compressores trabalham apenas com entrada de vapor, estes não são afectados pelas condições acima referidas. Muitos reservatórios de GPL têm as válvulas de serviço no topo o que torna o compressor uma escolha perfeita para a trasfega do líquido.

Porquê escolher um compressor Corken?

A Corken possui uma experiência de mais de 50 anos oferecendo as soluções mais avançadas no mercado do GPL e NH₃. A concepção dos produtos Corken respeitam os requisitos normativos mais exigentes oriundos do Japão, Alemanha e Estados Unidos. O impacto sobre o meio ambiente e os padrões de segurança são sempre factores preponderantes para a Corken. É um compromisso da Corken fornecer aos seus clientes produtos de elevada resistência promovendo períodos de utilização isentos de problemas.

Compressores que se ajustam às suas necessidades...

A Corken disponibiliza compressores verticais e horizontais isentos de lubrificação com ligações flangeadas (ANSI) ou roscadas. Dependendo da aplicação, são disponibilizados compressores monocilíndricos e bicilíndricos.

Para aplicações de todos os tipos...

Os compressores Corken são concebidos para utilização na trasfega de líquidos, recuperação de vapor e aplicações portáteis. Sempre que se trate de recuperação de vapor de garrafas ou descarga de navios, a Corken possui a melhor escolha para a sua aplicação.

Ligações roscadas e flangeadas (ANSI):

Os compressores são disponibilizados com ligações roscadas ou flangeadas.

Válvulas de elevada eficiência:

As válvulas Corken oferecem uma operação silenciosa e durável em aplicações isentas de lubrificante. Estão disponíveis válvulas especialmente concebidas para tolerar pequenas quantidades de condensados.

O-ring e juntas:

Fácil instalação e elevada durabilidade.

Construção em ferro dúctil:

Todos os cilindros e cabeças são fabricados em ferro dúctil de forma a resistir aos choques térmicos.

Segmentos em Teflon® autolubrificados:

A Corken disponibiliza segmentos de última geração, tendo em conta a eficiência necessária para funcionamento sem lubrificação. O seu design oferece elevada eficiência durante o período de funcionamento.

Ajustamentos e tolerâncias:

A concepção simples dos pistons permitem definir tolerâncias precisas de modo a maximizar a eficiência e durabilidade.

Vedantes de bielas autolubrificadas:

Os vedantes fabricados em Teflon® incorporam enchimentos especiais para assegurar uma completa isenção de óleo e maximizar um controlo das fugas. Desenho dos vedantes auto ajustáveis por molas para compensar o desgaste normal.

Bielas protegidas (Nitrido-Coated):

A camada de protecção de nitrido permite uma maior resistência à corrosão e desgaste.

Chumaceira em ferro fundido:

Chumaceiras em ferro fundido duráveis dão maior resistência à corrosão e desgastes.

Carter lubrificado e com filtro

Uma bomba de óleo auto reversível, assegura uma lubrificação adequada independentemente da direcção de rotação dos rolamentos da biela. Filtro standard de 10 microns assegura uma vida longa aos rolamentos (não disponível no modelo 91).

Evacuação de garrafas, trasfega a granel e recuperação de vapor

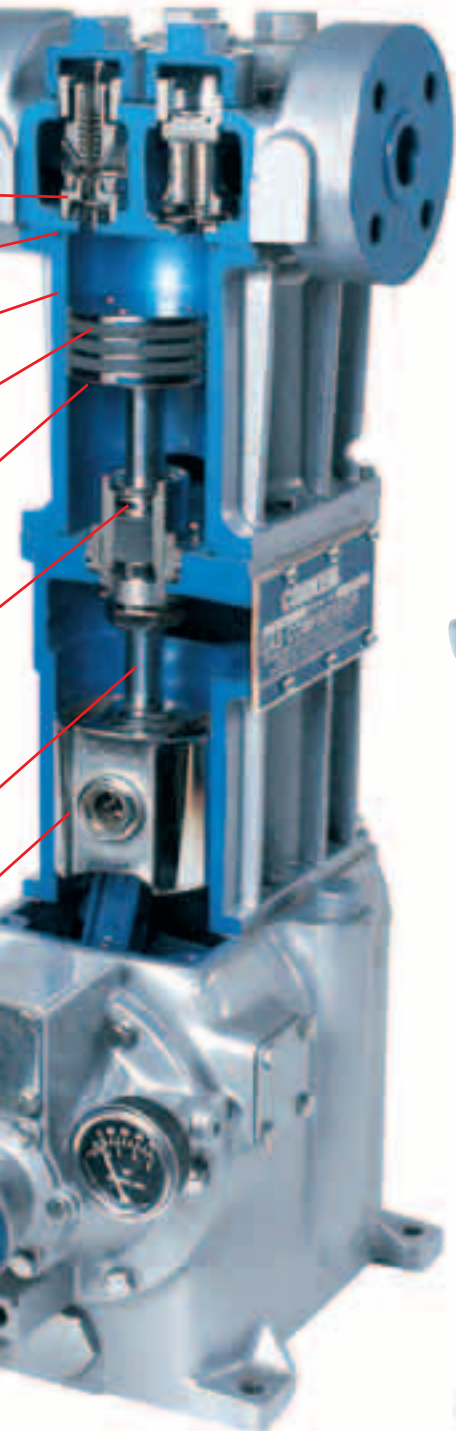

Modelo F291

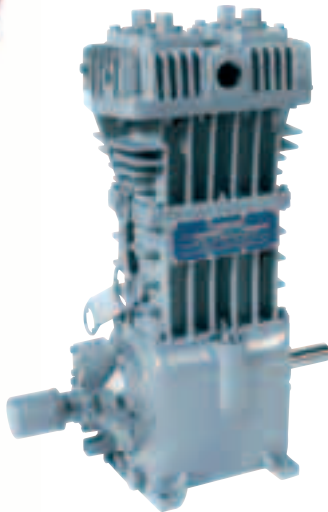

Modelo 491



Modelo D891

Equipamento de acordo com as suas necessidades...

A Corken fornece conjuntos de equipamentos para cumprir as mais exigentes especificações dos clientes. Pode-se fornecer conjuntos instalados em base metálica com painéis de comando, acessórios de segurança, amortecedores de pulsação, válvulas especiais e outros acessórios requeridos. A Corken disponibiliza vários tipos de montagens para aplicações de trasfega de líquidos, recuperação de vapor e evacuação de gás.

Durabilidade...

Os compressores Corken foram concebidos de modo a minimizar as necessidades de manutenção e quando necessária, torná-la o mais simples possível. A substituição de válvulas poderá ser realizada sem necessidade de operações na tubagem enquanto a mudança de O-rings poderá realizar-se removendo a cabeça.

Rei da Versatilidade...

Os compressores Corken foram concebidos para garantir a máxima versatilidade a quem os utiliza. O compressor inicialmente instalado para um dado fim pode facilmente ser aplicado noutra instalação. Como exemplo, a utilização de um compressor para descarga de cisternas ferroviárias pode ser aplicado para o enchimento e/ou descarga de autotanques.

Soluções à sua medida...

A Corken disponibiliza 4 tamanhos de compressores verticais, isentos de óleo, de simples etapa (modelos 91, 291, 491 & 691). Estes compressores cobrem uma vasta gama de capacidades desde 5,5 m³/h a 82 m³/h de líquido (24 gpm a 361 gpm).

Para capacidades ainda superiores...

O modelo Corken D891 é um compressor vertical de simples etapa de dupla acção com uma gama de capacidades de 76,5 m³/h a 171,9 m³/h (337 gpm a 757 gpm).

Soluções Práticas e Inovadoras...

**CORKEN**[®]

Compressores horizontais para aplicações estacionárias de GPL

Para trasfegas de grande volume...

O compressor horizontal de simples etapa da Corken é ideal para as trasfegas de grandes volumes de GPL em terminais marítimos ou ferroviários. Este robusto compressor de gás oferece uma operação suave e silenciosa.

O compressor é disponibilizado em vários tamanhos de cilindros. A Corken possui normalmente cilindros de 8" (203.2 mm), 6" (152.4 mm), 5" (127.0), 4" (101.6 mm), 3-1/4" (82.6 mm), e 2-3/4" (69.9 mm). Estes cilindros podem-se combinar de várias formas em simples, dupla, tripla ou quádrupla etapa. Os compressores horizontais podem ser ou não lubrificados. Não obstante estes compressores não serem classificados de isentos de óleo, o arrastamento de óleo é minimizado.

Para requisitos ambientais rigorosos...

Em resposta a um crescente rigor no cumprimento de requisitos ambientais para reduzir emissões de compostos orgânicos voláteis e outros produtos perigosos para a atmosfera, a Corken oferece um sistema de purga e de vedação de biela para o compressor horizontal da série HG601.

Em casos em que não se conseguem controlar as taxas de fuga devido a demasiados factores complexos que afectam as fugas, o sistema de purga e de vedação da biela reduz substancialmente as potenciais fugas comparando com as configurações convencionais de vedantes de bielas e segmentos. Testes mostram que em muitos casos as fugas podem ser reduzidas abaixo de 0,027 m³/h (1 scfh).

Cilindros arrefecidos a água...

De modo a aumentar a versatilidade do compressor horizontal, a Corken oferece cilindros arrefecidos a água em diâmetros de 8" (203.2 mm), 6" (152.4 mm), 4" (101.6 mm) e 3-1/4" (82.6 mm). Os cilindros arrefecidos a água reduzem de forma apreciável a temperatura de operação que faz aumentar o tempo de vida útil da válvula, dos segmentos e dos vedantes nas aplicações mais difíceis.

Pistões e segmentos do cilindro auto lubrificados:
Fabricados em Teflon^{®1} para assegurar maior durabilidade.

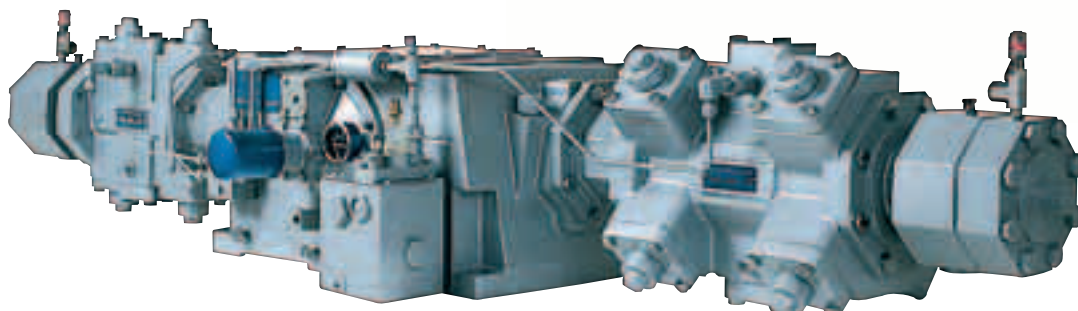
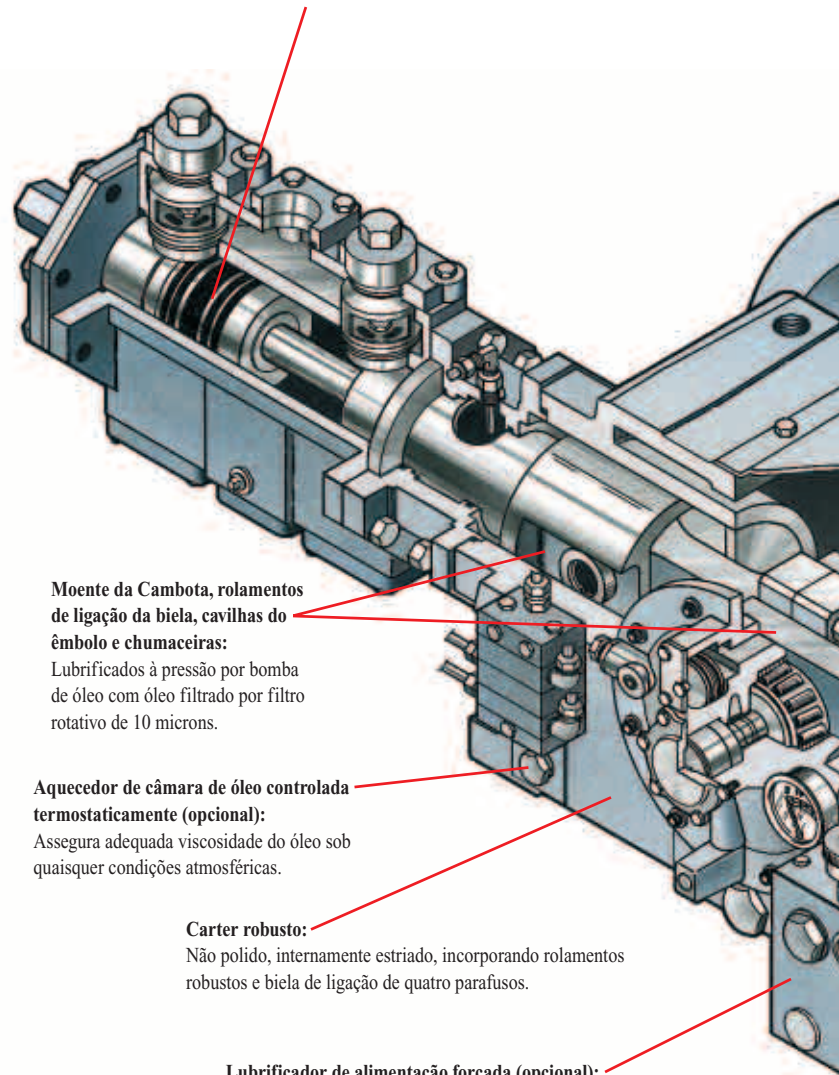

Modelo 601

¹ Teflon[®] é uma marca registada da "DuPont company".

Descargas e recuperação de navios e vagões cisterna múltiplos

Opções disponíveis

Válvula blank...

Opção que permite controlar a capacidade do compressor mudando o cilindro para acção simples, aumentando assim a flexibilidade na reconfiguração de estádios e de número de cilindros.

Tolerância da cabeça variável...

Opção que permite um ajuste da pressão e capacidade com o compressor em operação. Disponível em todos os tamanhos de cilindro.

Arrefecedor de óleo externo...

Os compressores Corken podem ser equipados com um sistema de lubrificação de alimentação forçada e filtro de óleo externo. Está disponível ainda uma opção de arrefecedor de óleo externo quando requerido para assegurar uma vida útil longa.

Materiais...

A linha de compressores horizontais oferece muitas opções de materiais para variadas peças, como juntas, segmentos, O-rings, pistões e outros. Isto permite que o compressor possa ser utilizado numa gama variada de gases. A camada de protecção resistente à corrosão MC1002 está disponível em todas as partes que podem estar em contacto com o gás.

Construções à medida...

A Corken produz unidades montadas em Skid à dimensão das necessidades do cliente, incluindo painéis de controlo, ligações eléctricas, amortecedores de pulsação, tanques de recolha e outros acessórios especiais.

Desenho de cilindro robusto

Cada cilindro é testado hidrostaticamente a 1,5 vezes a pressão de trabalho para uma resistência máxima. A camada de protecção resistente à corrosão MC1002 está disponível em todos os cilindros, aumentando o tempo de vida útil dos segmentos.

Posicionamento das válvulas:

Torna simples a inspecção e manutenção.

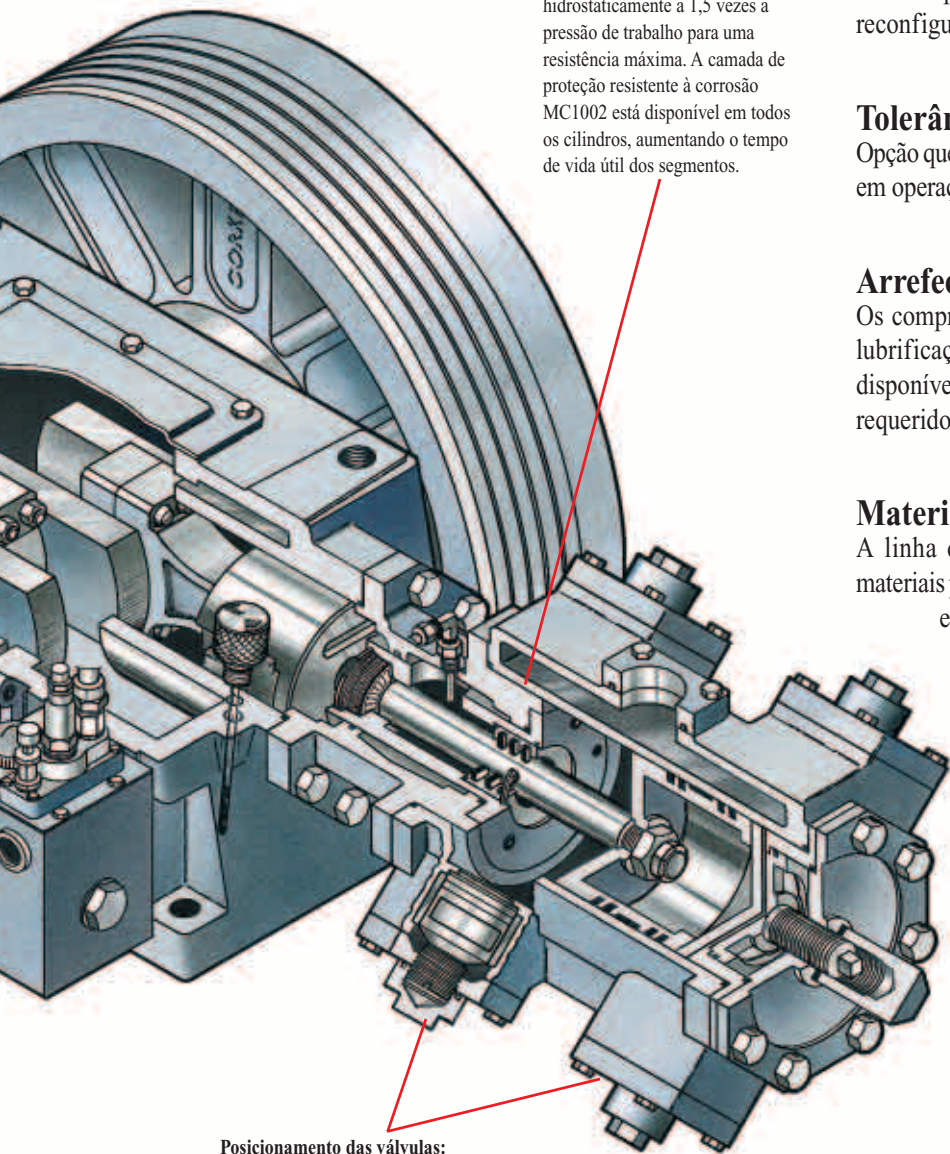

Soluções Práticas e Inovadoras...

CORKEN

Aplicações de compressor em trasfegas de gás líquido

Aplicações em granel...

A unidade compressora para granel “107” inclui manómetros, base metálica, separador mecânico de líquido, válvula de 4 vias, filtro, tubagem de interligação, base de motor ajustável, transmissão por correias e protecção para correias, pronta a receber um motor eléctrico. Esta unidade standard é usada tipicamente em trasfegas de líquido e recuperação de vapor em aplicações de carga e descarga de vagões cisterna e carros tanque. Existem muitas outras opções como, por exemplo, separadores de líquido ASME (classe 1), interruptores Grupo D e outros pacotes de soluções.

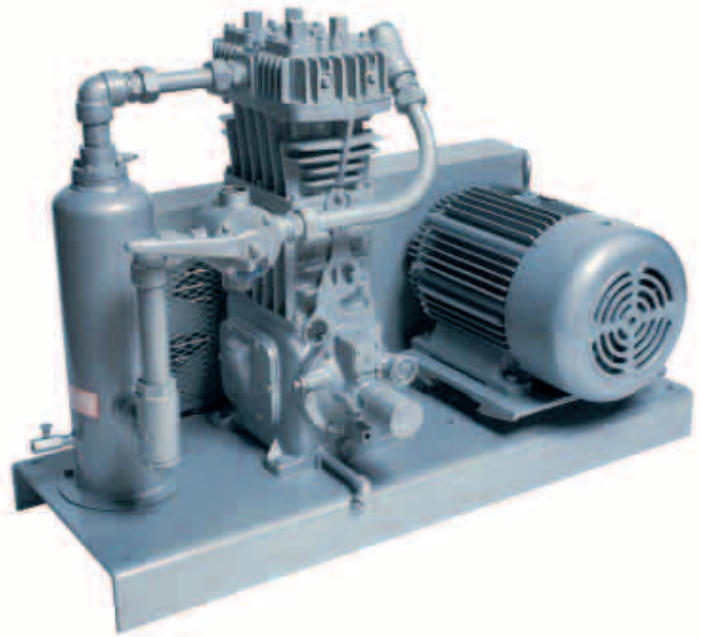

Aplicações em terminais marítimos e grandes navios...

Para este tipo de serviço de trasfegas de grande volume, a Corken possui os modelos da série D891 e HG601 com capacidades que vão de 76,5 m³/h a 352.5 m³/h (337 gpm a 1,552 gpm). Estes compressores estão disponíveis em configurações de montagens standard e também em configurações especiais de acordo com as necessidades do cliente, podendo incluir dispositivos especiais de controlo tais como fechos de segurança.

Aplicações de evacuação de gases...

A Corken possui uma variedade de pacotes de sistemas de evacuação disponíveis que estão de acordo com os requisitos do cliente. Para fins de manutenção os sistemas de evacuação podem ser dimensionados desde pequenas garrafas a grandes tanques. Contacte-nos para dimensionar o sistema de evacuação para a sua aplicação específica.

Aplicações em Camiões Cisterna...

A unidade compressora “102” vem completa com caixa de lubrificação extra para utilização em camiões com sistemas PTO e motores hidráulicos. O compressor pode ser usado para cargas e descargas bem como para recuperação de vapor em camiões cisterna.



Especificações & Capacidades

Especificações	Modelo						
	91	291	491	691	891 (a)	HG601BB (b)(e)	HG601AA (b)(e)
Diâmetro do cilindro polegadas (mm)	3.0 (76.2)	3.0 (76.2)	4.0 (101.6)	4.5 (114.3)	4.5 (113)	6 (152)	8 (203)
Curso: polegadas (mm)	2.5 (63.5)	2.5 (63.5)	3.0 (76.2)	4.0 (101.6)	4.0 (101.6)	3 (76.2)	3 (76.2)
Deslocamento do Pistão CFM (m³/hr)							
mínimo @ 400 RPM	4.0 (6.8)	8.0 (13.6)	17.2 (29.2)	29.2 (49.6)	56.6 (96.2)	76.8 (130.5)	138 (234.5)
máximo @ 825 RPM	8.3 (14.1)	16.5 (28.0)	35.5 (60.3)	60.2 (102.3)	113.2 (192.0)	-	-
máximo @ 1,200 RPM	-	-	-	-	-	230.5 (391.9)	413.8 (703.5)
Pressão de trabalho máxima: psig (bar)	350 (24.1)	350 (24.1)	350 (24.1)	350 (24.1)	465 (32.1)	365 (25.2)	315 (21.7)
Potência máxima requerida (kW)	7.5 (5.6)	15 (11)	15 (11)	35 (26.1)	45 (34)	75 (55.9)	75 (55.9)
Carga máxima da biela lb (kg)	3,600 (1,632.9)	3,600 (1,632.9)	4,000 (1,814.4)	5,500 (2,494.8)	7,000 (3,175.2)	7,000 (3,175.2)	7,000 (3,175.2)
Temperatura máxima de saída °F (°C)	350 (177)						
Peso lb (Kg)	115 (52.2)	160 (72.6)	260 (117.9)	625 (283.5)	855 (387.8)	828 (375.6)	868 (393.7)
Caudal máximo - Propano gpm (m³/hr)	50 (11.4) (c)	101 (22.9) (c)	215 (48.8) (c)	361 (82.0) (c)	694 (157.6) (c)	1,305 (296.4) (e)	1,725 (391.8) (f)
Opção de flange ANSI/DIN	F91	F291	F491	F691	(d)	(d)	(d)

(a) Compressor vertical ação dupla

(b) Compressor horizontal ação dupla

(c) Caudal máximo baseado em 825 RPM ou potência máxima, 30 psid. Capacidades baseadas em 37.8 °C (100 °F) e variam dependendo da tubagem, acessórios, produto a ser trasfegado e temperatura. Poderá ser fornecida uma análise detalhada, se requerida.

(d) Não disponível

(e) Máximo nominal a 1,200 RPM

(f) Máximo é baseado na potência limite e 845 RPM

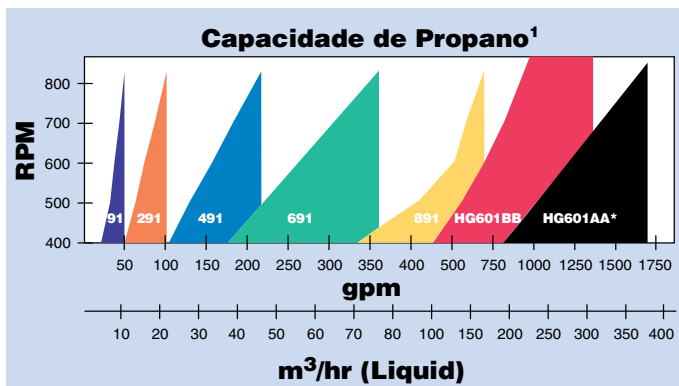
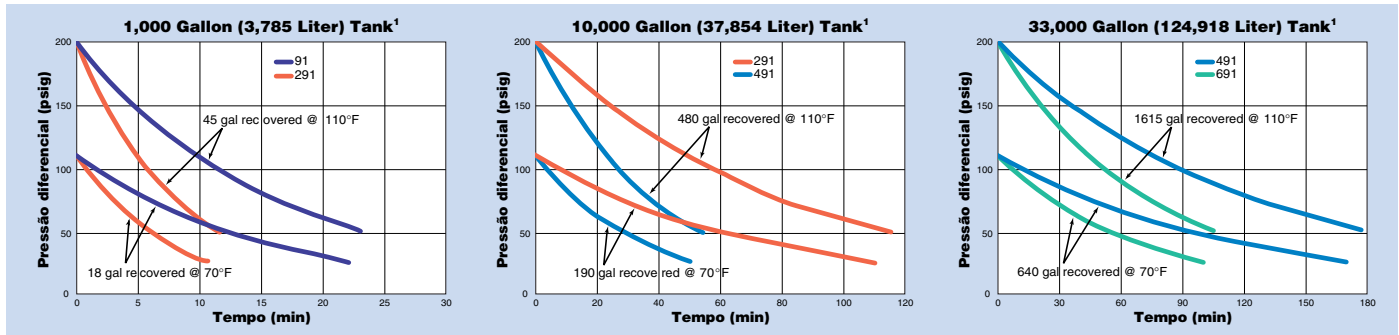

¹ Capacidades baseadas em 37.8 °C (100 °F) e variam dependendo da tubagem, acessórios, produto a ser trasfegado e temperatura. Poderá ser fornecida uma análise detalhada, se requerida.

* Máximo 75 hp é atingido a 845 RPM

Soluções Práticas e Inovadoras...
CORKEN

Tabela de selecção de compressor de Propano

Serviço	Capacidade gpm(1)	Deslocamento cfm	Compressor		Dimensão da Polia do Motor P.D."(2)		Potência do motor				Dim. Tubagem (3)	
							Trasfega de líquido e recuperação de vapor residual		Trasfega de líquido sem recuperação de vapor residual			
			Modelo	RPM	1,750 RPM	1,450 RPM	100°F	80°F	100°F	80°F	Vapor	Líquido
Pequenas unidades de granel	23	4	91	400	A 3.0	A 3.6	5	3	3	3	3/4	1-1/4
	29	5	91	505	A 3.8	B 4.6	5	5	5	5	3/4	1-1/4
	34	6	91	590	B 4.6	B 5.6	5	5	5	5	1	1-1/4
	40	7	91	695	B 5.4	B 6.6	5	5	5	5	1	1-1/2
	39	7	290,291	345	A 3.0	A 3.6	3	3	3	3	1	1-1/2
Descarga de Camião simples ou transporte	45	8	91	795	B 6.2	B 7.4	7-1/2	7-1/2	7-1/2	7-1/2	1	1-1/2
	44	8	290,291	390	A 3.4	B 4.0	5	3	3	3	1	1-1/2
	50	9	290,291	435	A 3.8	B 4.6	5	5	3	3	1	1-1/2
	56	10	290,291	490	B 4.4	B 5.2	5	5	5	5	1	2
	61	11	290,291	535	B 4.8	B 5.8	5	5	5	5	1	2
	66	12	290,291	580	B 5.2	B 6.2	7-1/2	5	5	5	1	2
	71	13	290,291	625	B 5.6	B 6.6	7-1/2	5	7-1/2	5	1-1/4	2
	79	14	290,291	695	B 6.2	B 7.4	7-1/2	7-1/2	7-1/2	7-1/2	1-1/4	2
	84	15	290,291	735	B 6.6	B 8.0	10	7-1/2	10	7-1/2	1-1/4	2-1/2
	84	15	490,491	345	A 3.0	A 3.6	7-1/2	7-1/2	5	5	1-1/4	2-1/2
89	16	290,291	780	B 7.0	B 8.6	10	10	10	10	1-1/4	2-1/2	
89	16	490,491	370	A 3.2	A 3.8	7-1/2	7-1/2	7-1/2	5	1-1/4	2-1/2	
Descarga de dois ou mais cisternas ao mesmo tempo ou grande transporte com válvulas de excesso de caudal de adequada capacidade	95	17	490,491	390	A 3.4	B 4.0	7-1/2	7-1/2	7-1/2	7-1/2	1-1/4	3
	101	18	490,491	415	A 3.6	B 4.4	10	7-1/2	7-1/2	7-1/2	1-1/4	3
	106	19	490,491	435	A 3.8	B 4.6	10	7-1/2	7-1/2	7-1/2	1-1/4	3
	108	20	490,491	445	B 4.0	B 4.8	10	7-1/2	7-1/2	7-1/2	1-1/4	3
	114	21	490,491	470	B 4.2	B 5.0	10	7-1/2	7-1/2	7-1/2	1-1/4	3
	119	22	490,491	490	B 4.4	B 5.2	10	10	7-1/2	7-1/2	1-1/4	3
	125	23	490,491	515	B 4.6	B 5.6	10	10	10	7-1/2	1-1/4	3
	130	24	490,491	535	B 4.8	B 5.8	15	10	10	10	1-1/4	3
	136	25	490,491	560	B 5.0	B 6.0	15	10	10	10	1-1/4	3
	141	26	490,491	580	B 5.2	B 6.2	15	10	10	10	1-1/4	3
	147	27	490,491	605	B 5.4	B 6.4	15	10	15	10	1-1/4	3
	152	28	490,491	625	B 5.6	B 6.6	15	15	15	15	1-1/2	3
	158	29	490,491	650	B 5.8	B 7.0	15	15	15	15	1-1/2	3
	163	30	490,491	670	B 6.0		15	15	15	15	1-1/2	3
	163	30	690,691	400	B 4.4	B 5.2	15	15	10	10	1-1/2	3
	168	31	490,491	695	B 6.2	B 7.4	15	15	15	15	1-1/2	3
	171	31	690,691	420	B 4.6	B 5.6	15	15	10	10	1-1/2	3
179	32	490,491	740	B 6.6	B 8.0	15	15	15	15	1-1/2	3	
178	32	690,691	440	B 4.8	B 5.8	15	15	10	10	1-1/2	3	
186	34	690,691	455	B 5.0	B 6.0	15	15	15	10	1-1/2	3	
193	35	690,691	475	B 5.2	B 6.2	15	15	15	10	1-1/2	3	
200	36	690,691	495	B 5.4	B 6.4	15	15	15	15	1-1/2	3	
Descarga de grandes cisternas, multiples reservatórios, navios ou terminais	208	38	690,691	510	B 5.6	B 6.8	20	15	15	15	1-1/2	4
	215	39	690,691	530	B 5.8	B 7.0	20	15	15	15	1-1/2	4
	223	41	690,691	550	B 6.0	A 7.0	20	15	15	15	1-1/2	4
	230	42	690,691	565	B 6.2	B 7.4	20	15	15	15	2	4
	237	43	690,691	585	B 6.4	A 7.4	20	15	15	15	2	4
	245	45	690,691	605	B 6.6	B 8.0	20	15	15	15	2	4
	252	46	690,691	620	B 6.8		20	20	15	15	2	4
	260	47	690,691	640	B 7.0	A 8.2	20	20	20	15	2	4
	275	48	690,691	675	B 7.4	B 8.6	25	20	20	20	2	4
	297	54	690,691	730	B 8.0	B 9.4	25	20	20	20	2	4
	319	58	690,691	785	B 8.6		25	20	25	20	2	4
	334	60	690,691	820	TB 9.0	A 10.6	30	25	25	20	2	4
	452	82	D891	580	5V 7.1	5V 8.5	30	30	30	30	3	6
	623	113	D891	800	5V 9.75	5V 11.8		40	40	30	3	6

Notas:

(1) As capacidades são baseadas em 70°F, e variam dependendo da tubagem, acessórios, produto a ser trasfegado e temperatura. Poderá ser fornecida uma análise detalhada, se requerida.

(2) Polias do motor: 91 - 2 correias; 290, 291, 490, 491 - 3 correias; 690, 691 - 4 correias.

(3) TA dimensão da tubagem é considerada a mínima. Se o comprimento exceder 30 m (100 ft), usar a dimensão seguinte.

Consulte-nos para caudais mais elevados.

Tabela de selecção de compressor de Amoníaco

Serviço	Capacidade gpm(1)	Deslocamento cfm	Compressor		Dimensão da polia do motor P.D."(2)		Potência do Motor				Dim. tubagem (3)	
							Trasfega de líquido e recuperação de vapor residual		Trasfega de líquido sem recuperação de vapor residual			
			Modelo	RPM	1,750 RPM	1,450 RPM	100°F	80°F	100°F	80°F	Vapor	Líquid
Pequenas unidades de granel	23	4	91	400	A 3.0	A 3.6	5	3	3	3	3/4	1-1/4
	29	5	91	505	A 3.8	B 4.6	5	5	5	3	3/4	1-1/4
	34	6	91	590	B 4.6	B 5.6	5	5	5	5	1	1-1/4
	40	7	91	695	B 5.4	B 6.6	5	5	5	5	1	1-1/2
	43	7	290,291	345	A 3.0	A 3.6	5	3	3	3	1	1-1/2
Descarga de camião simples ou transporte	46	8	91	795	B 6.2	B 7.4	7-1/2	5	5	5	1	1-1/2
	45	8	290,291	390	A 3.4	B 4.0	5	3	3	3	1	1-1/2
	50	9	290,291	435	A 3.8	B 4.6	5	5	3	3	1	1-1/2
	56	10	290,291	490	B 4.4	B 5.2	5	5	5	3	1	2
	62	11	290,291	535	B 4.8	B 5.8	7-1/2	5	5	5	1	2
	67	12	290,291	580	B 5.2	B 6.2	7-1/2	5	5	5	1	2
	72	13	290,291	625	B 5.6	B 6.6	7-1/2	5	5	5	1-1/4	2
	80	14	290,291	695	B 6.2	B 7.4	7-1/2	7-1/2	7-1/2	5	1-1/4	2
	85	15	290,291	735	B 6.6	B 8.0	10	7-1/2	7-1/2	7-1/2	1-1/4	2-1/2
	85	15	490,491	345	A 3.0	A 3.6	7-1/2	7-1/2	5	5	1-1/4	2-1/2
90	16	290,291	780	B 7.0	B 8.6	10	7-1/2	7-1/2	7-1/2	1-1/4	2-1/2	
90	16	490,491	370	A 3.2	A 3.8	10	7-1/2	5	5	1-1/4	2-1/2	
Descarga de duas ou mais cisternas de cada vez ou transportes grandes com válvulas de excesso de caudal de adequada capacidade	96	17	490,491	390	A 3.4	B 4.0	10	7-1/2	5	5	1-1/4	3
	102	18	490,491	415	A 3.6	B 4.4	10	7-1/2	7-1/2	7-1/2	1-1/4	3
	107	19	490,491	435	A 3.8	B 4.6	10	7-1/2	7-1/2	7-1/2	1-1/4	3
	110	20	490,491	445	B 4.0	B 4.8	10	7-1/2	7-1/2	7-1/2	1-1/4	3
	115	21	490,491	470	B 4.2	B 5.0	10	7-1/2	7-1/2	7-1/2	1-1/4	3
	120	22	490,491	490	B 4.4	B 5.2	15	10	7-1/2	7-1/2	1-1/4	3
	126	23	490,491	515	B 4.6	B 5.6	15	10	7-1/2	7-1/2	1-1/4	3
	131	24	490,491	535	B 4.8	B 5.8	15	10	10	7-1/2	1-1/4	3
	138	25	490,491	560	B 5.0	B 6.0	15	10	10	7-1/2	1-1/4	3
	142	26	490,491	580	B 5.2	B 6.2	15	10	10	7-1/2	1-1/4	3
	148	27	490,491	605	B 5.4	B 6.4	15	10	10	10	1-1/4	3
	153	28	490,491	625	B 5.6	B 6.6	15	10	10	10	1-1/2	3
	160	29	490,491	650	B 5.8	B 7.0	15	15	10	10	1-1/2	3
	165	30	490,491	670	B 6.0		15	15	15	10	1-1/2	3
	165	30	690,691	400	B 4.4	B 5.2	15	15	10	10	1-1/2	3
	170	31	490,491	695	B 6.2	B 7.4	15	15	15	10	1-1/2	3
	173	31	690,691	420	B 4.6	B 5.6	15	15	10	10	1-1/2	3
181	32	490,491	740	B 6.6	B 8.0	15	15	15	15	1-1/2	3	
180	32	690,691	440	B 4.8	B 5.8	15	15	10	10	1-1/2	3	
188	34	690,691	455	B 5.0	B 6.0	20	15	10	10	1-1/2	3	
195	35	690,691	475	B 5.2	B 6.2	20	15	10	10	1-1/2	3	
203	36	690,691	495	B 5.4	B 6.4	20	15	15	10	1-1/2	3	
Descarga De grandes cisternas, multiples reservatórios, navios ou terminais	211	38	690,691	510	B 5.6	B 6.8	20	15	15	10	1-1/2	4
	218	39	690,691	530	B 5.8	B 7.0	20	15	15	15	1-1/2	4
	226	41	690,691	550	B 6.0	A 7.0	20	15	15	15	1-1/2	4
	233	42	690,691	565	B 6.2	B 7.4	20	15	15	15	2	4
	240	43	690,691	585	B 6.4	A 7.4	20	20	15	15	2	4
	248	45	690,691	605	B 6.6	B 8.0	20	20	15	15	2	4
	255	45	690,691	620	B 6.8		25	20	15	15	2	4
	263	47	690,691	640	B 7.0	A 8.2	25	20	15	15	2	4
	278	48	690,691	675	B 7.4	B 8.6	25	20	15	15	2	4
	301	54	690,691	730	B 8.0	B 9.4	25	20	20	15	2	4
	323	58	690,691	785	B 8.6		30	25	20	20	2	4
	338	60	690,691	820	TB 9.0	A 10.6	30	25	20	20	2	4
	459	82	D891	580	5V 7.1	5V 8.5	40	30	30	30	3	6
	633	113	D891	800	5V 9.75	5V 11.8		40	40	30	3	6

Notas:

(1) As capacidades são baseadas em 70°F, e variam dependendo da tubagem, acessórios, produto a ser trasfegado e temperatura. Poderá ser fornecida uma análise detalhada, se requerida.

(2) Polias do motor: 91 - 2 correias; 290, 291, 490, 491 - 3 correias; 690, 691 - 4 correias.

(3) A dimensão da tubagem é considerada a mínima. Se o comprimento exceder 30 m (100 ft), usar a dimensão seguinte.

Consulte-nos para caudais mais elevados.

Acessórios GPL

Válvulas de Bypass

Válvula de bypass de efeito duplo automático B166 (3/4", 1")

Aplicação Típica: Em sistemas de bombagem para enchimento de garrafas, bem como de enchimento de propulsores de aerossóis.

Uma combinação de válvula bypass com válvula “ferrante” especialmente concebidas para sistemas de bombagem para enchimento de garrafas, especificamente do tipo de turbina regenerativa, como as da série Coro-Flo® da Corken. O sistema patenteado de eliminação de vapor mantém ferradas as bombas de gás liquefeito, aumentando assim a fiabilidade do sistema e diminui o desgaste da bomba e dos vedantes. A válvula bypass B166 opera suavemente com variações moderadas da pressão.



T166 (1-1/4", 1-1/2") Válvula de controlo de caudal da bomba

Aplicação típica: Bombas de grande capacidade fazendo o enchimento de vários tamanhos de reservatórios e garrafas tais como as usadas nas cisternas de distribuição ou nos carrocés de enchimento de garrafas.

Uma válvula produtora de alta pressão para um suave controlo de caudal. Especificamente concebida para protecção de bypass de bombas na gama de 6,8 m³/h a 22.7 m³/h (30 gpm a 100 gpm), tais como as usadas nas cisternas de distribuição. Em contraste com a B177, a válvula T166 abre gradualmente à medida que aumenta a pressão de modo a modular o caudal, aliviando a capacidade em excesso, suave e silenciosamente de volta ao reservatório de abastecimento. Uma válvula interna de purga, auxilia o processo de eliminação de vapor.



B177 (1-1/4", 1-1/2", 2", 2-1/2") Válvula bypass diferencial

Aplicação típica: Em instalações de gás líquido a granel para bombas de carga e descarga.

É uma válvula de bypass de baixa pressão, especificamente concebida para aplicações que requerem protecção para bombas de deslocamento positivo na gama de 9,1 m³/h a 79.5 m³/h (40 gpm a 350 gpm). Também pode ser usada como válvula antiretorno diferencial de modo a assegurar pressão adequada em contadores etc. De modo a funcionar correctamente, esta válvula requiere uma linha de tomada de pressão do reservatório.



Especificações	B166	T166	B177
Entrada	3/4", 1"	1-1/4", 1-1/2"	1-1/4", 1-1/2", 2", 2-1/2"
Saída	3/4", 1"	1-1/4", 1-1/2"	1-1/4", 1-1/2", 2", 2-1/2"
Opção de flange Slip-on	No	No	2", 2-1/2"
Pressão diferencial	25-225	25-225	20-160
Gama psi (bar)	(1.7–15.5)	(1.7–15.5)	(0.7–11)
Opção de material O-ring	Buna N (standard), Neoprene®, Teflon®, Viton®, <small>¹ Neoprene®, Teflon® and Viton® são marcas registadas da "DuPont Company". Etileno-propileno não disponível para B177</small>		

¹ Neoprene®, Teflon® and Viton® são marcas registadas da "DuPont Company". Etileno-propileno não disponível para B177

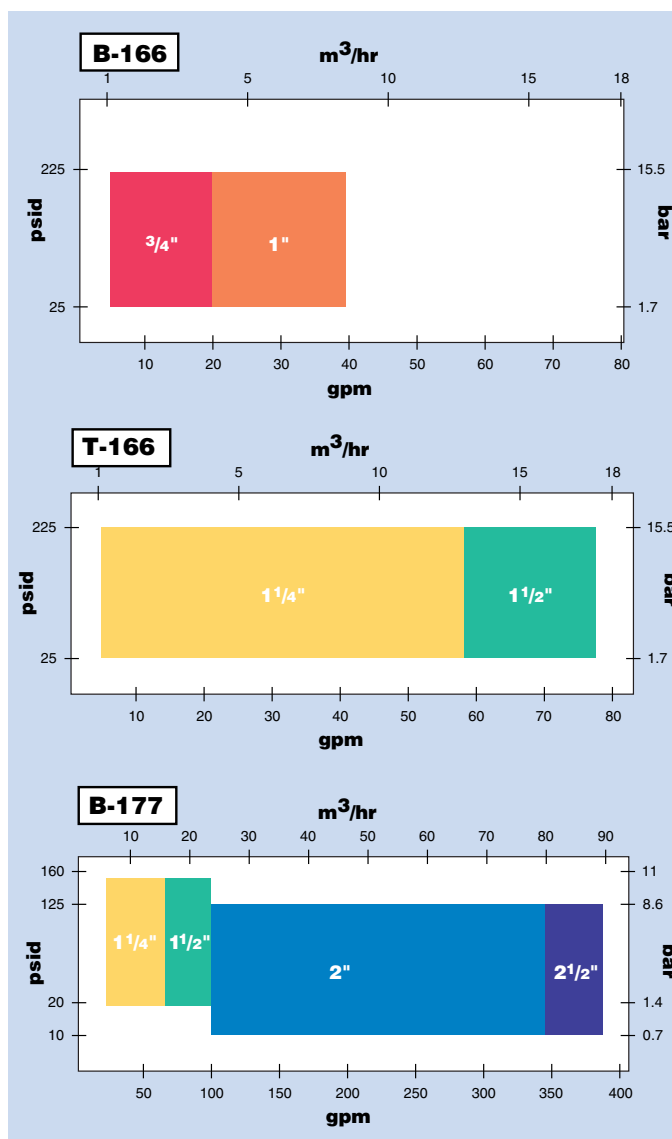

Flo-Check, Válvula de 4 vias, Filtros Ell & Separadores de Líquido, etc...

Válvula Flo-Check...

A válvula Flo-Check permite detectar o fluxo do líquido ou gás nas linhas prevenindo a libertação de produto do reservatório em caso de ruptura de mangueira. Indicação de fluxo e válvula antiretorno têm construção em ferro dúctil e estão disponíveis em medidas de 1-1/4" a 4", NPT ou flanges para soldar para 27.6 bar (400 psig). Os O-rings Standard são em Buna N. Teflon®, Viton®, e Neoprene® são opção.¹

Válvula de 4 vias não lubrificada...

Um meio simples de inverter a direcção do fluxo num compressor. Corpo fabricado em ferro dúctil, com comando manual e indicador de direcção (1" ou 1-1/4" NPT e 2" — 300# flange ANSI, para 34.5 bar g [500 psig]).

Dispositivo de corte por baixa pressão de óleo...

Dispositivo de corte de pressão NEMA 7 permite desligar o compressor quando a pressão do óleo atinge valores abaixo dos 0.69 bar (10 psi), protegendo o compressor de falta de lubrificação. Disponível em 120 volts ou 230 volts e pode ser usado com arranques magnéticos até NEMA Size 3.

Filtro...

O desenho em ângulo recto minimiza a queda de pressão e fornecida em corpo de ferro dúctil com malha em monel e bujão em aço. Disponível para serviço de líquido e vapor (1-1/4" NPT para 17.2 bar [250 psig]).

Manómetros...

Caixa em aço inox, com glicerina, montados na cabeça dos compressores ou nos sistemas de tubagem. Características:

- 0 a 28 bar (0 a 400 psi), incrementos de 0.34 bar (5 psi)
- Mostrador de 2-1/2" com ligação traseira de 1/4" NPT

Separadores de líquido...

Separadores de líquido standard, mecânicos com flutuador e válvula de purga.

1-1/4" x 1-1/4" NPT ou
1-1/4" x 1-1/2" NPT

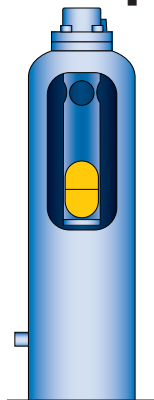

Separadores de líquido Automático, com um dispositivo de corte NEMA 7 para o nível de líquido e válvula de purga.

1-1/4" x 1-1/4" NPT ou
1-1/4" x 1-1/2" NPT

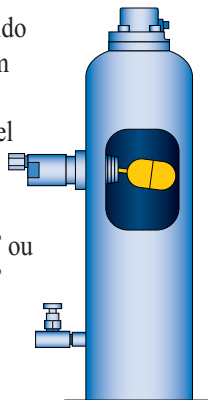

Separador de líquido automático construído segundo a norma ASME com dois dispositivos NEMA 7 (alarme e corte de funcionamento) equipado com válvula de alívio, manómetro e válvula de purga.

1-1/2" x 1-1/2" NPT ou
2" x 2" Flange ANSI 300.

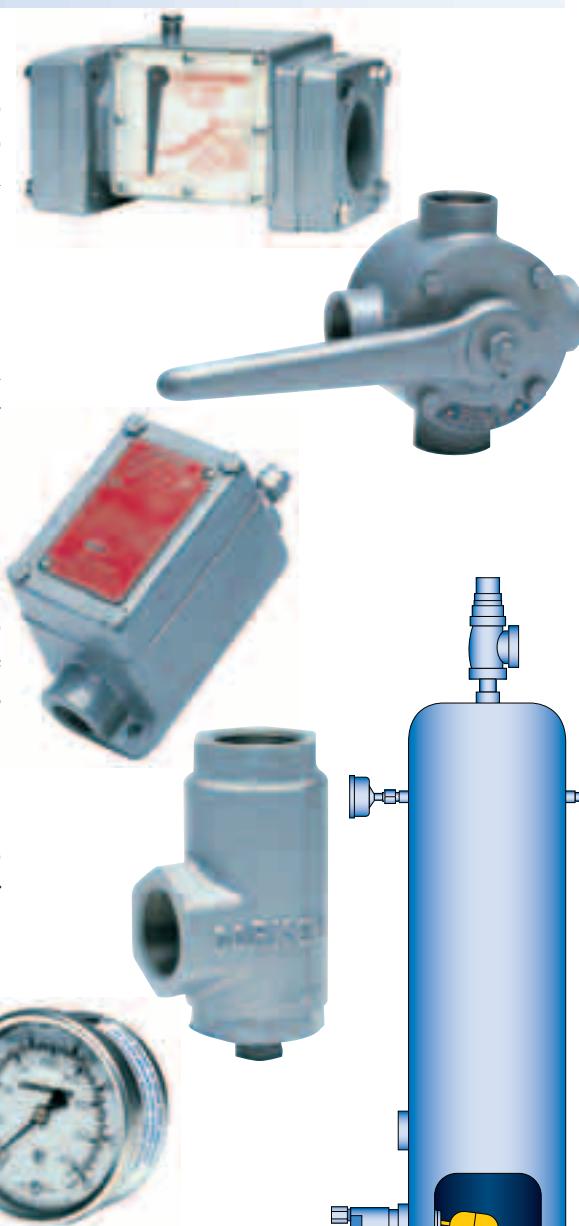
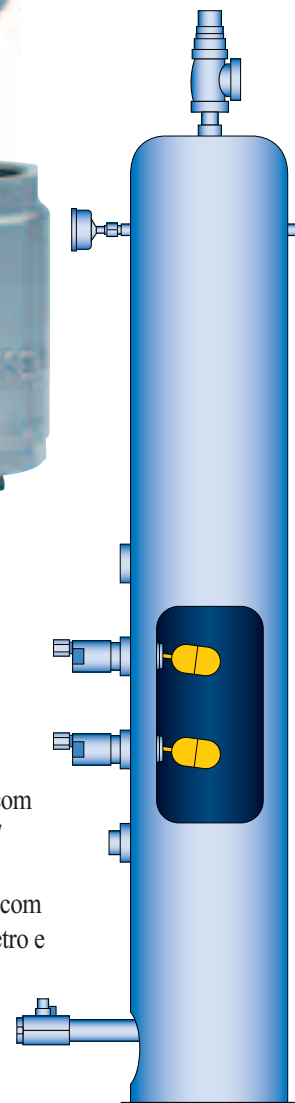

¹ Teflon®, Viton®, and Neoprene® são marcas registadas da "DuPont Company".s of the DuPont company.



Corken, Inc. • A Unit of IDEX Corporation

3805 N.W. 36th St., Oklahoma City, OK 73112 U.S.A.
(405) 946-5576 or 1-800-631-4929
FAX (405) 948-7343

Visite os nossos sites - <http://www.corken.com>
E-mail - info.corken@idexcorp.com